

# INDUSTRIE UND AUTOMATION

PRODUKTPALETTE

*Lösungen*

 **Bonfiglioli**







# INDUSTRY & AUTOMATION

## INHALTSVERZEICHNIS

<b>INDUSTRIE- UND AUTOMATIONSLSÖSUNGEN</b> .....	<b>5</b>
<b>BONFIGLIOLI PRODUKTPALETTE</b> .....	<b>6</b>
<b>GETRIEBE</b> .....	<b>8</b>
Getriebe für industrielle Anwendungen .....	8
Schwerlastgetriebe für industrielle Anwendungen .....	18
Präzisions-Planetengetriebe .....	26
<b>ELEKTROMOTOREN</b> .....	<b>40</b>
Lösungen und Anwendungen .....	40
Allzweckmotoren .....	44
<b>FREQUENZUMRICHTER</b> .....	<b>50</b>
Schaltschrankumrichter .....	50
Dezentrale Umrichter .....	58
<b>DIGITALE ENGINEERING-WERKZEUGE</b> .....	<b>62</b>
<b>SOFTWARE FÜR BESTELLUNGEN UND AUSWAHL</b> .....	<b>66</b>
<b>IMMER AN DER SEITE UNSERER KUNDEN, WELTWEIT</b> .....	<b>67</b>
<b>UNSERE GLOBALE PRÄSENZ</b> .....	<b>68</b>

# Technische Lösungen



# INDUSTRIE- UND AUTOMATIONS-LÖSUNGEN

Der Geschäftsbereich Industrie- und Automationslösungen erfüllt die sich ständig weiterentwickelnden Anforderungen industrieller Prozesse und Automatisierung. Mit einem Fokus auf Innovation und Nachhaltigkeit betreiben wir moderne Industrie 4.0-Anlagen für über 20 Branchen. Wir sind in den Bereichen Materialtransport und Logistik, Lebensmittel und Getränke, Metallverarbeitung, Bergbau, Recycling und nachhaltige Energietechnologien tätig und verfügen über ein internationales Team, das einen persönlichen und außergewöhnlichen Kundenservice bietet. Unser Ziel ist es, maßgeschneiderte Lösungen anzubieten, die den komplexen Herausforderungen von heute gerecht werden und gleichzeitig den Fortschritt vorantreiben und dauerhaften Mehrwert für unsere Kunden schaffen.



**AUTOMATISIERUNGS-  
PARTNER AUS EINER  
HAND**



**FÜR HOHE  
DYNAMIK UND  
PRÄZISION**



**GLOBALES  
VERTRIEBSNETZ**



**KOMPETENZ FÜR  
MASSGESCHNEIDERTE  
LÖSUNGEN**



**BEDÜRFNISSE  
UNSERER KUNDEN  
AN ERSTER STELLE**



**VERBESSERUNG DER  
ANWENDUNGSLEISTUNG**

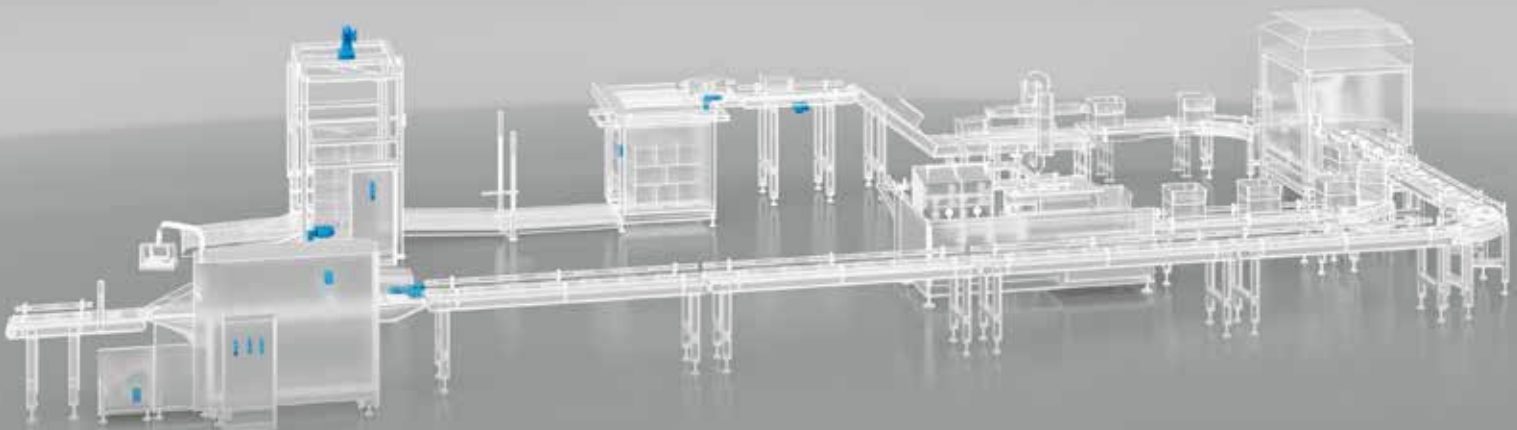

# BONFIGLIOLI PRODUKTPALETTE

---

Bonfiglioli bietet eine breite Palette von Produkten für die industrielle Automatisierung, darunter Getriebe, Motoren, Umrichter, Sensoren und digitale Werkzeuge. Durch die Kombination dieser Komponenten bietet Bonfiglioli Standard- und kundenspezifische Systeme und Lösungen, um die spezifischen Anforderungen jedes Kunden zu erfüllen.

Entdecken Sie mehr über das Bonfiglioli-Portfolio!



**GETRIEBE**



**ELEKTROMOTOREN**



**FREQUENZUMRICHTER**

**DIGITALE  
ENGINEERING-  
WERKZEUGE**

# GETRIEBE

---

Bonfiglioli bietet eine breite Palette an Getrieben, von Schneckengetrieben bis hin zu Planetengetrieben, um unterschiedliche Drehmoment- und Drehzahlanforderungen zu erfüllen.

## GETRIEBE FÜR INDUSTRIELLE ANWENDUNGEN

Wir liefern robuste und langlebige Kraftübertragungssysteme für eine Vielzahl von Branchen. Unsere Getriebe sind für eine lange Lebensdauer und gleichbleibende Leistung ausgelegt. Unsere Produkte sind in einer umfassenden Auswahl an Größen von Größen, Untersetzungsverhältnissen und Montagekonfigurationen erhältlich und lassen sich nahtlos in Ihre spezifische Anwendung integrieren.



## PREMIUM-LINEARSTIRNRADGETRIEBE

evox

### Baureihe EVOX CP

Die Bonfiglioli Baureihe EVOX CP bietet dank ihrer standardisierten Abmessungen eine einfache Maschinenintegration und eine hohe Leistung, die auf eine hochwertige Stirnradkonstruktion baut. Mit ihrer Lebensdauerschmierung und einem einzigartigen Füllstand / Ölfüllstand für alle Einbaulagen garantiert die CP einen minimalen Wartungsaufwand. Darüber hinaus erleichtert die glatte Oberfläche die Reinigung. Die Baureihe EVOX CP ist in Fuß- und/oder Flanschausführung erhältlich und kann in einer Vielzahl von Anwendungen eingesetzt werden.



ATEX VERFÜGBAR

### WICHTIGSTE VORTEILE

- Marktkonforme Gesamtabmessungen
- Leicht zu reinigende Form
- Kompakte Bauweise für hohe Drehmomentdichte und maximale Leistung
- Geringe Lagerkosten dank der einzigartigen Universalmontage
- Sicherer Betrieb in explosionsgefährdeten Bereichen

### WICHTIGSTE OPTIONEN

Stufen	Ausführung	Adapter
 2 STUFEN	 3 STUFEN	 FÜSSE UND FLANSCH
 FÜSSE	 FLANSCH	 IEC
 KOMPAKT	 NEMA	 ANTRIEBS-VOLLWELLE
Wellendichtung (einfach/doppelt)	Öltyp	Umgebung
 NBR	 FKM	 WELLE UND STECKER AUS ROSTFREIEM STAHL
 SYNTHETISCH	 MINERAL	 UHL LEBENSMITTEL-TAUGLICH
Schutz der Oberfläche	Spiel	Lager
 ANSTRICHKLASSE BIS ZU C5	 REDUZIERTES SPIEL	 VERSTÄRKTE LAGER
		Vollwellen
		 METRISCH
		 IMPERIAL

### TECHNISCHE DATEN

Größen	Nenn Drehmoment <sup>(1)</sup> [Nm]	Bereich der Getriebeübersetzung i	Max. Adaptergröße
CP 07	55	2,8-81,2	IEC 56-71 NEMA 56C
CP 17	100	2,4-85,9	63-80 56C-145TC
CP 37	200	2,3-133	63-90 56C-184TC
CP 47	335	2,4-172	63-112 56C-184TC
CP 57	500		Demnächst verfügbar
CP 67	600		Demnächst verfügbar

(1) Das Nenn Drehmoment ist der für die Größe repräsentative Drehmomentwert. Der Wert kann sich je nach Getriebeübersetzung ändern.

## UNIVERSELLE SCHNECKE

### Baureihe VF/W

Die weltbekannte Baureihe VF/W von Bonfiglioli bietet seit 1956 unerschütterliche Qualität bei gleichzeitiger Kosteneffizienz.

Hohe Flexibilität ist Standard mit einer Vielzahl von Montageoptionen, Wellenkonfigurationen und Motorschnittstellen.

Darüber hinaus zeichnet sich die Baureihe VF/W von Bonfiglioli dank mehrerer patentierter Fertigungstechniken durch eine lange Betriebslebensdauer und Zuverlässigkeit aus.



ATEX VERFÜGBAR

### WICHTIGSTE VORTEILE

- Minimaler Einbauraum
- Entwickelt für dauerhafte Leistung
- Reduzierte Ausfallzeiten durch effektive Absorption von Spitzenlasten
- Geräuscharm
- Sicherer Betrieb in explosionsgefährdeten Bereichen

### WICHTIGSTE OPTIONEN

Stufen			Ausführung		Adapter			
1 STUFE	1 STUFE + VORSTUFE	KOMBINIERT 2* (1 STUFE)	FÜSSE	FLANSCH	IEC	KOMPAKT	NEMA	ANTRIEBS-VOLLWELLE
Antriebswelle	Wellendichtring		Öltyp		Ventil	Deckel		
WELLENENDE	NBR	FKM	SYNTHETISCH	LEBENSMITTEL-TAUGLICH	ENTLÜFTUNG-S-SCHRAUBE	SCHUTZAB-DECKUNG		
Steckbare Abtriebswelle		Lager	Schutz der Oberfläche		Drehmomentbegrenzer	Drehmomentstütze		
DOPPELT	IMPERIAL	VERSTÄRKTE LAGER	ANSTRICHKLASSE BIS ZU C5		EINGEBAUTER DREHMOMENTBEGRENZER	DREHMO-MENT-STÜTZE		

### TECHNISCHE DATEN

Größen	Nenn Drehmoment <sup>(1)</sup> [Nm]	Bereich der Getriebeübersetzung		Max. Adaptergröße		
		i		IEC B14	IEC B5	NEMA
VF 27	13	7-70			27	
VF 30	24	7-70		56-63	56-63	42C
VF 44	55	7-6000		56 <sup>(2)</sup> -71	63-71	42C <sup>(2)</sup> -56C
VF 49	88	7-6000		63-80	63-80	56C
W 63	190	7-7000		56 <sup>(2)</sup> -90	56 <sup>(2)</sup> -90	42C <sup>(2)</sup> -145C
W 75	320	7-10000		63 <sup>(2)</sup> -112	63 <sup>(2)</sup> -112	56C-184TC
W 86	440	7-10000		63 <sup>(2)</sup> -112	63 <sup>(2)</sup> -112	56C-184TC
W 110	830	7-10000		63 <sup>(2)</sup> -112	63 <sup>(2)</sup> -132	56C <sup>(2)</sup> -215TC
VF 130	1.500	7-10000		71 <sup>(2)</sup> -90 <sup>(2)</sup>	71 <sup>(2)</sup> -132	56C <sup>(2)</sup> -145TC <sup>(2)</sup>
VF 150	2.000	7-10000		80 <sup>(2)</sup> -112 <sup>(2)</sup>	71 <sup>(2)</sup> -160	56C <sup>(2)</sup> -184TC <sup>(2)</sup>
VF 185	3.600	7-10000		80 <sup>(2)</sup> -112 <sup>(2)</sup>	71 <sup>(2)</sup> -180	56C <sup>(2)</sup> -184TC <sup>(2)</sup>
VF 210	5.000	7-10000			90 <sup>(2)</sup> -225	
VF 250	7.100	7-10000			90 <sup>(2)</sup> -225	

(1) Das Nenn Drehmoment ist der für die Größe repräsentative Drehmomentwert. Für die Baureihe VF-W wird es in einstufiger Konfiguration bei 500 U/min berechnet.

(2) Nur in kombinierter Ausführung erhältlich.

## LINEARSTIRNRADGETRIEBE

### Baureihe C

Die Baureihe C bietet unerschütterliche Zuverlässigkeit, Effizienz und Leistung. Ihre robuste Konstruktion und ihr großer Drehmomentbereich bewältigen auch anspruchsvolle Anwendungen mit Leichtigkeit. Finden Sie Ihre perfekte Lösung: Wählen Sie zwischen 2-, 3- oder 4-stufigen Getrieben, um die genaue Drehzahl und Leistung zu erreichen, die Sie benötigen. Ob für den Antrieb von Förderbändern oder Verpackungsmaschinen, die Baureihe C passt sich Ihren Bedürfnissen an.



ATEX VERFÜGBAR

### WICHTIGSTE VORTEILE

- Breite Anwendbarkeit dank der extremen Übersetzungsvielfalt
- Hohe Steifigkeit für dynamische Anwendungen
- Großer Abtriebsdrehzahlbereich
- Sicherer Betrieb in explosionsgefährdeten Bereichen

### WICHTIGSTE OPTIONEN

Stufen			Ausführung		Adapter				
2 STUFEN	3 STUFEN	4 STUFEN	FÜSSE	FLANSCH	IEC	KOMPAKT	NEMA	SERVO	ANTRIEBS-VOLLWELLE
Wellendichtung (einfach/doppelt)		Öltyp			Ventil	Spiel			
NBR	FKM	SYNTHETISCH	MINERAL	LEBENSMITTEL-TAUGLICH	ENTLÜFTUNG-S-SCHRAUBE	REDUZIERTES SPIEL			
Rücklauf-sperre	Vollwellen		Schutz der Oberfläche						
RÜCKLAUF-SPERRE	METRISCH	IMPERIAL	ANSTRICHKLASSE BIS ZU C5						

### TECHNISCHE DATEN

Größen	Nennmoment <sup>(1)</sup> [Nm]	Bereich der Getriebeübersetzung i	Max. Adaptergröße	
			IEC	NEMA
C 05	45	5,5-44,7	- <sup>(2)</sup>	- <sup>(2)</sup>
C 12	100	2,8-66,2	63-112	56C-180TC
C 22	200	2,7-261,0	63-112	56C-180TC
C 32	300	2,9-274,7	63-132	56C-210TC
C 36	450	2,7-848,5	63-132	56C-210TC
C 41	600	2,7-855,5	63-132	56C-210TC
C 51	1.000	2,6-884,9	63-180	56C-280TC
C 61	1.600	2,8-796,1	63-180	56C-280TC
C 70	2.300	4,6-1476	63-200	56C-280TC
C 80	4.000	5,6-1481	63-225	56C-320TC
C 90	7.200	5,2-1240	63-250	56C-320TC
C 100	12.000	4,9-1081	63-280	56C-320TC

(1) Das Nennmoment ist der für die Größe repräsentative Drehmomentwert. Der Wert kann sich je nach Getriebeübersetzung ändern.

(2) Nur als Kompaktgetriebemotor erhältlich



## KEGELRADGETRIEBE

### Baureihe A

Die Baureihe A kombiniert hohe Effizienz und Zuverlässigkeit, niedrige Wartungskosten und einen großen Drehmomentbereich.

Die Getriebekombination macht sie zur effizientesten und haltbarsten Winkelgetriebelösung im Portfolio der Getriebe für industrielle Anwendungen.

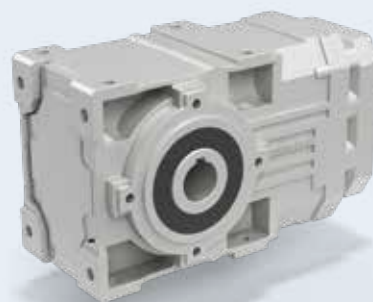

ATEX VERFÜGBAR

### WICHTIGSTE VORTEILE

- Geringerer Einbauraum
- Großer Abtriebsdrehzahlbereich
- Hohe Steifigkeit für dynamische Anwendungen
- Sicherer Betrieb in explosionsgefährdeten Bereichen

### WICHTIGSTE OPTIONEN

<b>Stufen</b>  2 STUFEN 3 STUFEN 4 STUFEN			<b>Ausführung</b>  FLANSCH	<b>DREHMOMENT-STÜTZE</b>  DREHMOMENT-STÜTZE	<b>Adapter</b>  IEC KOMPAKT NEMA SERVO ANTRIEBS-VOLL-WELLE			
<b>Wellendichtring</b> (einfach/doppelt)  TAKONIT NBR FKM			<b>Öltyp</b>  SYNTHETISCH UHL LEBENSMITTEL-TAUGLICH		<b>Ventil</b>  ENTLÜFTUNGSSCHRAUBE	<b>Schutz der Oberfläche</b>  ANSTRICHKLASSE BIS ZU C5		
<b>Deckel</b>  SCHUTZAB-DECKUNG	<b>Spiel</b>  REDUZIERTES SPIEL	<b>Rücklauf-sperre</b>  RÜCKLAUF-SPERRE	<b>Abtriebswelle</b> (metrisch oder imperial)  HOHLWELLE (mit Federnut, Schrumpfscheibe oder Vielkeilverzahnung) VOLL EINZEL VOLL DOPPELT		<b>Lager</b>  VERSTÄRKTE LAGER			

### TECHNISCHE DATEN

Größen	Nennmoment <sup>(1)</sup> [Nm]	Bereich der Getriebeübersetzung i	Max. Adaptergröße	
			IEC	NEMA
A 05	100	5,5 - 91,6	63-80	56C-140TC
A 10	150	5,5 - 91,6	63-112	56C-180TC
A 20	250	5,4 - 380,9	63-112	56C-180TC
A 30	410	5,4 - 400,8	63-112	56C-180TC
A 35	600	5,4 - 393,2	63-132	56C-210TC
A 41	850	5,2 - 376,8	63-132	56C-210TC
A 50	1.500	7,7 - 778,2	63-180	56C-280TC
A 55	2.000	4,9 - 793,0	63-180	56C-280TC
A 60	2.800	7,9 - 755,4	63-180	56C-280TC
A 70	5.000	9,4 - 1715,0	63-200	56C-280TC
A 80	8.000	9,8 - 1558,0	63-225	56C-320TC
A 90	14.000	9,7 - 1632,0	63-250	56C-320TC

(1) Das Nennmoment ist der für die Größe repräsentative Drehmomentwert. Der Wert kann sich je nach Getriebeübersetzung ändern.

## STIRNRAD-PARALLELWELLENGETRIEBE

### Baureihe F

Das Getriebe der Baureihe F ist eine vielseitige und kompakte Lösung für anspruchsvolle Anwendungen. Sein Layout, die seitlichen Bohrungen für die Montage an der Seite und die integrierte DREHMOMENT-STÜTZE minimieren den Einbauraum und vereinfachen die Installation.

Die Zwangsbefestigung der Getriebewelle gewährleistet eine hohe Torsionssteifigkeit und einen präzisen Betrieb, selbst bei dynamischen Anwendungen. Die Baureihe F bietet außerdem einen großen Übersetzungsbereich, der sie für verschiedene Anforderungen geeignet macht.



ATEX VERFÜGBAR

### WICHTIGSTE VORTEILE

- Geringerer Einbauraum
- Großer Abtriebsdrehzahlbereich
- Hohe Steifigkeit für dynamische Anwendungen
- Sicherer Betrieb in explosionsgefährdeten Bereichen

### WICHTIGSTE OPTIONEN

Stufen			Ausführung	Adapter				
2 STUFEN	3 STUFEN	4 STUFEN	FLANSCH	IEC	KOMPAKT	NEMA	SERVO	ANTRIEBS-VOLLWELLE
Schwingungs-dämpfung		Wellendichtring (einfach/doppelt)		Öltyp		Ventil	Spiel	
BUCHSENSATZ FÜR DREHMOMENT-STÜTZE		NBR	FKM	SYNTHETISCH	MINERAL	LEBENS-MITTEL-TAUGLICH	ENT-LÜFTUNGSSCHRAUBE	REDUZIERTES SPIEL
Rücklauf-sperre	Abtriebswelle (metrisch oder imperial)		Lager	Deckel		Schutz der Oberfläche		
RÜCKLAUF-SPERRE	HOHLWELLE (mit Federnut, Schrumpfscheibe oder Vielkeilverzahnung)	STECKBAR EINSEITIG VOLL	VERSTÄRKTE LAGER	SCHUTZAB-DECKUNG	ANSTRICHKLASSE BIS ZU C5			

### TECHNISCHE DATEN

Größen	Nenn Drehmoment <sup>(1)</sup> [Nm]	Bereich der Getriebeübersetzung i	Max. Adaptergröße	
			IEC	NEMA
F 10	140	7,4-127,1	63-112	56C-180TC
F 20	250	6,4-545,3	63-112	56C-180TC
F 25	400	6,9-1374	63-112	56C-180TC
F 31	600	6,9-1539	63-132	56C-210TC
F 41	1.100	6,7-1411	63-132	56C-210TC
F 51	1.800	7,2-1439	63-180	56C-280TC
F 60	2.900	9,0-1141	63-180	56C-280TC
F 70	5.000	10,0-2188	63-200	56C-280TC
F 80	8.000	10,3-1987	63-225	56C-320TC
F 90	14.000	10,3-2099	63-250	56C-320TC

(1) Das Nenn Drehmoment ist der für die Größe repräsentative Drehmomentwert. Der Wert kann sich je nach Getriebeübersetzung ändern.

## EINSTUFIGES STIRNRADGETRIEBE

### Baureihe S



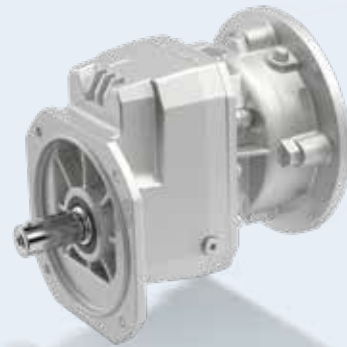











Die Baureihe S eignet sich für Hochdrehzahlanwendungen wie Pumpen und Lüfter. Durch ihr schlichtes Design werden die Kosten niedrig gehalten, während das Unibox-Gehäuse und die Zwangsbefestigung der Getriebewellen Robustheit und Präzision gewährleisten. Niedrige Übersetzungsverhältnisse sorgen für hohe Abtriebsdrehzahlen, während die dynamische Steifigkeit anspruchsvolle Aufgaben mit Leichtigkeit bewältigt. Entscheiden Sie sich für die Baureihe S, wenn Sie Leistung, Effizienz und niedrige Kosten in einem kompakten Paket suchen.



### WICHTIGSTE VORTEILE

- Speziell für langfristige Anwendungen mit hohen Abtriebsdrehzahlen (Pumpen, Lüfter) entwickelt
- Ermöglicht kostengünstige, hocheffiziente Kraftübertragung

### WICHTIGSTE OPTIONEN

<b>Ausführung</b>		<b>Adapter</b>			<b>Öltyp</b>		
							
FÜSSE	FLANSCH	IEC	KOMPAKT	ANTRIEBS-VOLLWELLE	SYNTHETISCH	MINERAL	LEBENSMITTEL-TAUGLICH
<b>Wellendichtring</b> (einfach/doppelt)		<b>Ventil</b>		<b>Schutz der Oberfläche</b>			
							
NBR	FKM	ENTLÜFTUNGSSCHRAUBE		ANSTRICHKLASSE BIS ZU C5			
<b>Vollwellen</b>		<b>Rücklauf-sperre</b>					
							
METRISCH		RÜCKLAUF-SPERRE					

### TECHNISCHE DATEN

Größen	Nenn Drehmoment <sup>(1)</sup> [Nm]	Bereich der Getriebeübersetzung	Max. Adaptergröße	Max. Antriebsleistung [kW]
S 10	21	1,4-12,3	IEC	1,1
S 20	37	1,4-12,4	63-112	1,8
S 30	70	1,4-13,1	63-132	3,2
S 40	125	1,4-12,4	63-132	6,6
S 50	200	1,4-12,9	63-180	11,6

(1) Das Nenn Drehmoment ist der für die Größe repräsentative Drehmomentwert. Der Wert kann sich je nach Getriebeübersetzung ändern.

## HUBWERKSANTRIEBE

### Baureihe HF

Die neue HF-Baureihe ist ein Sortiment aus speziellen Antriebslösungen für die Anwendung in Hebezeugen an Kränen für den Materialumschlag. Das Design der Baureihe HF wurde von unserem synergetischen Forschungs- und Entwicklungsteam nach einer detaillierten Analyse der realen Betriebsbedingungen und mehreren Gesprächen mit vielen Kranherstellern entwickelt, um die Herausforderungen im Betrieb zu verstehen und den Bedarf an speziellen Konstruktionsmerkmalen zu ermitteln, die in diese Produkte integriert wurden. Die Produkte sind für höhere FEM- und ISO-Klassen ausgelegt, um eine höhere Sicherheit und Zuverlässigkeit zu bieten und eine höhere Leistung mit präzisen Bewegungen der Hebezeuge zu gewährleisten. Darüber hinaus bieten der höhere Versatz zwischen Antrieb und Abtrieb und der größere Abstand zwischen Motor und Trommel den Herstellern den Vorteil, aus einer breiten Palette von auf dem Markt erhältlichen Trommelgrößen wählen zu können.



### WICHTIGSTE VORTEILE

- Robuste Konstruktion mit hoher Tragfähigkeit
- Höherer Mittelpunkt und größerer Versatz
- Eine große Auswahl an Abtriebsanschlüssen bietet OEMs Flexibilität bei der Konstruktion
- Hochleistungsgetriebe und -lager
- Doppelbremsenoptionen
- Gehäuse aus Gusseisen mit Kugelgraphit für höhere Tragfähigkeit und höhere Betriebsfaktoren

### WICHTIGSTE OPTIONEN

<b>Stufen</b>  3 STUFEN	<b>Bauform</b>  FLANSCH	<b>Adapter</b>  IEC	<b>Abtriebswelle</b>  MASSIVE ZAHNWELLE MIT WOA-FLANSCH
<b>Betriebsklasse</b>  M5    M6    M7    M8		<b>Öltyp</b>  SYNTHETISCH	<b>Ventile</b>  ENTLÜFTUNGS-, ÖLFÜLLSTANDS- UND ABLASSSCHRAUBE
<b>Lager</b>  VERSTÄRKTE LAGER	<b>Schutz der Oberfläche</b>  LACKIERUNGSKLASSE BIS ZU C5		
<b>Einbaulage</b>  H2 (Standard)    H3    H4		<b>Bremsenoptionen</b>  AUSFÜHRUNG MIT EXTERNER BREMSE (Doppelbremse)	

### TECHNISCHE DATEN

Größe	Tragfähigkeit	Nenn Drehmoment	Gebriebeübersetzung	Trommeldurchmesser	IEC-Baugröße
	Ton	Nm	i	mm	mm
HF 40	Bis 5	1100	34.7 – 106.8	140 ... 200	90-112
HF 70	Bis 8	2300	28.3 – 139.4	160 ... 240	112-132
HF 125	Bis 16	6300	38.5 – 162.7	230 ... 340	132-160

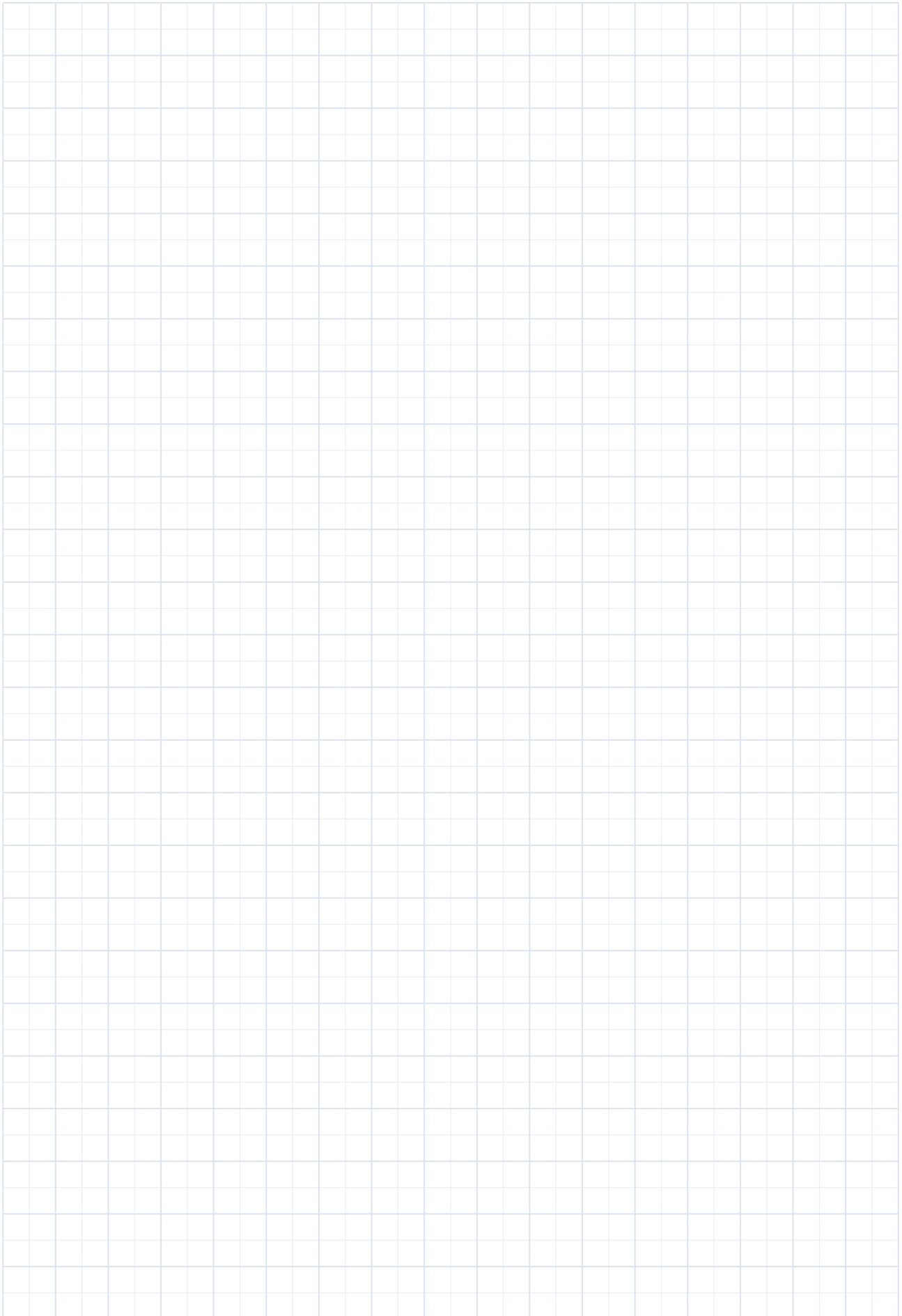

# GETRIEBE

---

Bonfiglioli bietet eine breite Palette von Getrieben an, von Schneckengetrieben bis hin zu Planetengetrieben, um unterschiedliche Drehmoment- und Drehzahlanforderungen zu erfüllen.

## SCHWERLASTGETRIEBE FÜR INDUSTRIELLE ANWENDUNGEN

Mit unseren Schwerlastgetrieben gehen Sie über die Grenzen von Standardgetrieben für industrielle Anwendungen hinaus.

Diese Getriebe repräsentieren das Beste an Spitzentechnologie und überlegenen Materialien, die eine unvergleichliche Leistung und unerschütterliche Zuverlässigkeit gewährleisten.

Unsere Schwerlastgetriebe sind für überragende Langlebigkeit, einen größeren mechanischen Drehmomentbereich und erstklassige Leistung unter anspruchsvollen Umgebungsbedingungen ausgelegt und sind die erste Wahl für anspruchsvolle industrielle Anwendungen.



## PLANETENGETRIEBE

### Baureihe 300M

Die Baureihe 300M ist eine hervorragende Lösung für alle Schwerlastanwendungen, bei denen Kompaktheit und Flexibilität ein Muss sind. Dank ihres modularen Aufbaus kann die Baureihe 300M an eine Vielzahl von Anwendungen angepasst werden. Dank der verschiedenen verfügbaren Abtriebs- und Antriebskonfigurationen und der Kompatibilität mit elektrischen und hydraulischen Motoren erreicht dieses Planetengetriebe eine Flexibilität der Spitzenklasse. Darüber hinaus verfügt es über ein hocheffizientes Drehmoment-Gewichts-Verhältnis und arbeitet auch unter rauen Umgebungsbedingungen oder in explosionsgefährdeten Gas- und Staubatmosphären ohne unerwünschte Ausfallzeiten.





























ATEX VERFÜGBAR

### WICHTIGSTE VORTEILE

- Hohe Drehmomentdichte und Spitzenbelastbarkeit
- Maximale Flexibilität und hohe Leistung für jedes Untersetzungsverhältnis
- Minimaler Einbauraum und geringes Gewicht
- Niedrige Wartungskosten

### WICHTIGSTE OPTIONEN

<b>Konstruktion</b>		<b>Stufen</b>				<b>Antriebsausführungen</b>				
										
STIRNRAD	WINKEL	1 STUFE	2 STUFEN	3 STUFEN	4 STUFEN	ANTRIEBSWELLE MIT FEDER-NUT	IEC	NEMA	HYDRAULISCH	IEC/NEMA MIT INTEGRIERTEM LÜFTER
<b>Kühlung</b>				<b>Wellendichtring</b> (einfach/doppelt)			<b>Schutz der Oberfläche</b>			
										
EINGANG LÜFTER	IEC/NEMA mit integriertem Lüfter	LUFT/ÖL-KÜHLEINHEIT	NBR	FKM	TAKONIT	ANSTRICHKLASSE BIS ZU C5				
<b>Drehmomentstütze</b>	<b>Abtriebsausführungen</b>			<b>Abtriebsanschlüsse</b>						
										
DREHMOMENTSTÜTZE	HOHLWELLE	VOLLWELLE	FLANSCH	FÜSSE	FLANSCH	SCHRUMPFSCHEIBE	RITZEL			

### TECHNISCHE DATEN

Größen	Nenn Drehmoment <sup>(1)</sup> [Nm]	Bereich der Getriebeübersetzung i	Größenbereich der Adapter	
			IEC	NEMA
300	1.250	3,48-2692	71-132	N56-N280
301	2.460	3,48-2692	71-132	N56-N280
303	2.970	3,60-2799	71-200	N56-N280
304	3.960	3,60-2453	71-200	N56-N280
305	5.800	3,60-2799	71-200	N56-N280
306	10.840	3,60-2916	71-250	N56-N360
307	15.680	3,43-2423	71-250	N56-N360
309	23.240	3,43-2423	71-250	N56-N360
310M	33.460	4,09-2523	71-250	N56-N360
311M	49.210	4,09-2096	71-250	N56-N360
313M	60.940	4,14-2187	71-250	N56-N360
314M	80.640	4,25-1796	132-250	N250-N360
315M	100.800	4,25-1805	132-250	N250-N360
316M	134.390	4,25-1553	132-250	N320-N360
317M	207.490	4,09-1893	132-250	N320-N360
318M	297.550	4,40-1059	180-250	N320-N360
319	471.190	4,08-1389	180-250	N320-N360
321	655.740	4,44-1122	180-250	N320-N360
323	890.310	4,60-1280	200-250	N400
325	1.286.000	4,60-1280	200-250	N400

(1) Das Nenn Drehmoment ist der für die Größe repräsentative Drehmomentwert. Der Wert kann sich je nach Getriebeübersetzung ändern.



## KOMBINIERTES PLANETEN-/KEGELSTIRNRAD IN DER AUSFÜHRUNG ALS SCHWERLASTGETRIEBE

### Baureihe 3/H

Die Baureihe 3/H kombiniert die hohe Drehmomentdichte von Planetengetrieben mit der Robustheit, der optimierten Kühleffizienz und dem Betrieb bei Hochdrehmoment von Schwerlast-Kegelradgetrieben.

Diese Konfiguration ermöglicht eine hohe Kraftübertragung auf sehr kompaktem Raum. Sie wurde entwickelt, um den Bedarf an hoher Leistung in einem weiten Bereich hoher Abtriebsdrehzahlen zu erfüllen und dabei alle thermischen Grenzwerte einzuhalten.





















Die Baureihe 3/H verfügt außerdem über Kühlkreisläufe, die an die Bedürfnisse der Kunden angepasst sind.



#### WICHTIGSTE VORTEILE

- Hohe thermische Leistung
- Geeignet für alle Schwerlastanwendungen
- Hohe Stoßfestigkeit
- Entwickelt für anspruchsvollste Motorlasten
- Breite Palette an Optionen und Ausstattungen

#### WICHTIGSTE OPTIONEN

<b>Konstruktion</b>  WINKEL		<b>Abtriebsausführungen</b>  MIT AUFSTECKEBEFESTIGUNG (Hohlwelle mit Vielkeilverzahnung)  MIT AUFSTECKEBEFESTIGUNG (Schrumpfscheibe)  VOLLWELLE (mit Vielkeilverzahnung / Federnut)		
<b>Antriebsausführungen</b>  ANTRIEBSWELLE MIT FEDERNUT  IEC  NEMA		<b>Zusatz-Temperaturfühler</b>  EINGANGSLÜFTER  KÜHLSCHLANGE  AUTONOME KÜHLSCHLANGE  HEIZUNGEN		
<b>Zwangsschmierung</b>  MECHANISCHE ODER ELEKTRISCHE PUMPE	<b>Rücklaufsperre</b>  RÜCKLAUFSPERRE	<b>Wellendichtring</b>  TAKONIT  NBR  FKM		<b>Ölsensor</b>  THERMOSTAT
<b>Drehmomentstütze</b>  DREHMOMENTSTÜTZE	<b>Schutz der Oberfläche</b>  ANSTRICHKLASSE BIS ZU C5	<b>Filter</b>  TROCKENMITTEL-ENTLÜFTUNGSFILTER		

#### TECHNISCHE DATEN

Größen	Neendrehmoment <sup>(1)</sup>	Bereich der Getriebeübersetzung	Größenbereich der Adapter	
	[Nm]		IEC	NEMA
3/H 11	46.660	30 - 1099	112 - 280	N180 - N400
3/H 13	58.020	30 - 1113	112 - 280	N180 - N400
3/H 15	96.540	93 - 1160	132 - 315	N210 - N400
3/H 16	128.650	111 - 1160	132 - 315	N250 - N400
3/H 17	196.640	102 - 921	160 - 315	N250 - N440
3/H 18	277.930	99 - 1128	160 - 315	N250 - N440
3/H 19	437.660	105 - 993	160 - 315	N280 - N440
3/H 21	605.930	120 - 960	225 - 315	N320 - N440
3/H 23	822.380	121 - 937	250 - 315	N360 - N440
3/H 25	1.188.610	127 - 1071	250 - 315	N360 - N440

(1) Das Neendrehmoment ist der für die Größe repräsentative Drehmomentwert. Der Wert kann sich je nach Getriebeübersetzung ändern.

## KOMBINIERTES PLANETEN-/KEGELSTIRNRAD IN DER AUSFÜHRUNG ALS SCHWERLASTGETRIEBE

### Baureihe 3/A

Die Baureihe 3/A von Bonfiglioli kombiniert die hohe Drehmomentdichte von Planetengetrieben mit der Robustheit und der hohen Drehzahl von Kegelradgetrieben. Diese Konfiguration ermöglicht eine hohe Kraftübertragung auf sehr kompaktem Raum, auch dank der winkligen Konfiguration. Die Baureihe 3/A ist für den unteren Bereich der Baureihe 300M erhältlich und stellt eine intelligente Lösung für die mittelschwere Kraftübertragung im industriellen Bereich dar. Mit seinem breiten Elektromotor-Portfolio kann Bonfiglioli seinen Kunden stets eine hervorragend ausgewogene Lösung in Bezug auf Effizienz, Dynamik und Wirtschaftlichkeit bieten.



### WICHTIGSTE VORTEILE

- Hohe Drehmomentdichte und Spitzenbelastbarkeit
- Modulare und anpassungsfähige Lösung
- Niedrige Wartungskosten
- Minimaler Einbauraum

### WICHTIGSTE OPTIONEN

#### Konstruktion



WINKEL



VOLLWELLE (mit Vielkeilverzahnung / Federnut)



FÜSSE



MIT AUFSTECKBEFESTIGUNG (Hohlwelle mit Vielkeilverzahnung)



MIT AUFSTECKBEFESTIGUNG (Schrumpfscheibe)

#### Abtriebsanschlüsse



FLANSCH



SCHRUMPFSCHEIBE



ANTRIEBSWELLE MIT FEDERNUT



IEC



NEMA



KOMPAKT

#### Antriebsausführungen

#### Öltyp



SYNTHETISCH

#### Wellendichtring



NBR



FKM

#### Schutz der Oberfläche



ANSTRICHKLASSE BIS ZU C5

#### Drehmomentstütze



DREHMOMENTSTÜTZE

### TECHNISCHE DATEN

Größen	Neundrehmoment <sup>(1)</sup>	Bereich der Getriebeübersetzung	Größenbereich der Adapter	
	[Nm]		i	IEC
3/A 00	1.250	19,1 - 660	63 - 112	N56 - N180
3/A 01	2.460	18,8 - 665	63 - 112	N56 - N180
3/A 03	2.970	19,0 - 731	63 - 112	N56 - N180
3/A 04	3.960	18,7 - 520	63 - 132	N56 - N210
3/A 05	5.800	18,7 - 594	63 - 132	N56 - N210
3/A 06	10.840	27,7 - 671	63 - 180	N56 - N280
3/A 07	15.680	27,1 - 439	63 - 180	N56 - N280

(1) Das Neundrehmoment ist der für die Größe repräsentative Drehmomentwert. Der Wert kann sich je nach Getriebeübersetzung ändern.

## KOMBINIERTE PLANETEN-/SCHNECKENGETRIEBE

### Baureihe 3/V

Diese Baureihe ist das Ergebnis von mehr als sechs Jahrzehnten Erfahrung in der Entwicklung von Schnecken- und Planetengetrieben und verkörpert die Konvergenz von unvergleichlicher Kraft und außergewöhnlicher Leistung. Die Baureihe 3/V wurde mit größter Sorgfalt für unerschütterliche Zuverlässigkeit entwickelt. Ihre robuste Konstruktion hält unerbittlichen Belastungen stand, einschließlich häufiger Start-Stopp-Zyklen und rauer Umgebungen. Dies gilt auch für explosionsgefährdete Gas- und Staubatmosphären.

Dank ihrer modularen Konstruktion bietet die Baureihe 3/V eine bemerkenswerte Vielseitigkeit. Mit einer breiten Palette von Getriebeübersetzungen, Optionen und Montagekonfigurationen passt sie sich an individuelle Anforderungen an.



### WICHTIGSTE VORTEILE

- Modulare und anpassungsfähige Lösung
- Niedrige Wartungskosten
- Minimaler Einbauraum

### WICHTIGSTE OPTIONEN

Konstruktion		Abtriebsausführungen					
WINKEL	VOLLWELLE (mit Vielkeilverzahnung / Federnut)	FÜSSE	MIT AUFSTECKBEFESTIGUNG (Hohlwelle mit Vielkeilverzahnung)	MIT AUFSTECKBEFESTIGUNG (Schrumpfscheibe)			
Abtriebsanschlüsse		Antriebsausführungen					
FLANSCH	AUFSTECKBEFESTIGUNG	ANTRIEBSWELLE	IEC	NEMA	KOMPAKT		
Öltyp		Wellendichtring (einfach/doppelt)		Schutz der Oberfläche		Drehmomentstütze	
SYNTHETISCH	NBR	FKM	ANSTRICHKLASSE BIS ZU C5	DREHMOMENTSTÜTZE			

### TECHNISCHE DATEN

Größen	Nenn Drehmoment <sup>(1)</sup> [Nm]	Bereich der Getriebeübersetzung i	Größenbereich der Adapter	
			IEC	NEMA
3/V 00	1.250	415 - 2337	63 - 80	N56
3/V 01	2.460	430 - 2337	63 - 80	N56
3/V 03	2.970	395 - 2511	71 - 90	N56 - N140
3/V 04	3.960	384 - 2366	71 - 112	N56 - N180
3/V 05	5.800	396 - 2232	71 - 112	N56 - N180
3/V 06	10.840	395 - 2588	71 - 112	N56 - N180
3/V 07	15.680	386 - 2472	80 - 132	N140 - N210
3/V 09	23.240	370 - 2472	100 - 160	-
3/V 10M	33.640	436 - 4959	100 - 160	N56 - N180
3/V 11M	49.210	430 - 5326	80 - 180	N140 - N210
3/V 13M	60.940	370 - 5046	80 - 180	N140 - N210
3/V 14M	80.640	397 - 4959	100 - 180	-
3/V 15M	100.800	386 - 5234	100 - 225	-
3/V 16M	132.390	397 - 4950	100 - 225	-
3/V 17M	207.490	405 - 4970	100 - 225	-
3/V 18M	297.550	765 - 5099	132 - 225	-
3/V 19	471.190	2582 - 5164	132 - 225	-
3/V 21	655.740	1062 - 5040	132 - 225	-

(1) Das Nenn Drehmoment ist der für die Größe repräsentative Drehmomentwert. Der Wert kann sich je nach Getriebeübersetzung ändern.

## KEGELSTIRNRAD IN DER AUSFÜHRUNG ALS SCHWERLASTGETRIEBE

### Baureihe HDO

Die Baureihe der HDO-Getriebe wurde für eine breite Palette von Schwerlastanwendungen entwickelt. Die Baureihe HDO wurde mit hochwertigen Materialien und modernster Technologie gebaut und bietet ein außergewöhnliches Drehmoment, hohe Zuverlässigkeit und eine lange Lebensdauer, selbst in rauen Umgebungen oder in explosionsgefährdeten Gas- und Staubatmosphären. Die hochwertige Konstruktion gewährleistet ein maximales Drehmoment und minimiert Wartungs- und Ausfallzeiten. Mit flexiblen rechtwinkligen Wellenkonfigurationen und einer breiten Palette an Optionen und Zubehör kann die Baureihe HDO an die speziellen Anforderungen Ihrer Anwendung angepasst werden.

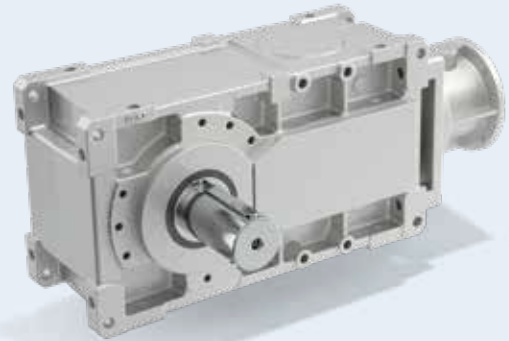

ATEX VERFÜGBAR

### WICHTIGSTE VORTEILE

- Niedrige Wartungskosten
- Minimaler Einbauraum
- Langfristiger Bestand

### WICHTIGSTE OPTIONEN

<b>Stufen</b> 2 STUFEN  3 STUFEN  4 STUFEN			<b>Abtriebswellen</b> DOPPELWELLE  EINZELWELLE (rechts oder links)  HOHLWELLE (mit Federnut oder Schrumpfscheibe)			<b>Anordnung der Wellen</b> DOPPELTE ANTRIEBSWELLE (seitlich und/oder oben)			
<b>Antriebsausführungen</b> ANTRIEBSWELLE MIT FEDERNUT  IEC  NEMA				<b>Zusatz-Temperaturfühler</b> EINGANGS-LÜFTER  KÜHL-SCHLANGE  AUTONOME KÜHLSCHLANGE  HEIZUNGEN					
<b>Zwangsschmierung</b> MECHANISCHE ODER ELEKTRISCHE PUMPE		<b>Drywell</b> DRYWELL		<b>Rücklauf-sperre</b> RÜCKLAUF-SPERRE		<b>Lager</b> VERSTÄRKTE LAGER		<b>Wellendichtring</b> TAKONIT  NBR  FKM	
<b>Filter</b> TROCKENMITTEL-ENT-LÜFTUNGSFILTER		<b>Ölsensor</b> THERMOSTAT		<b>Drehmoment-stütze</b> DREHMOMENT-STÜTZE		<b>Schutz der Oberfläche</b> ANSTRICHKLASSE BIS ZU C5			

### TECHNISCHE DATEN

Größen	Neendrehmoment <sup>(1)</sup>	Bereich der Getriebeübersetzung	Größenbereich der Adapter	
	[Nm]		i	IEC
HDO 71	8.990	5,6 - 500	132 - 225	N210 - N360
HDO 81	14.740	5,6 - 500	132 - 225	N210 - N360
HDO 91	21.610	7,1 - 500	160 - 280	N250 - N400
HDO 95	23.200	20,0 - 500	160 - 280	N250 - N400
HDO 100	28.210	5,6 - 355	112 - 315	N180 - N400
HDO 110	31.790	6,3 - 400	112 - 315	N180 - N400
HDO 120	41.250	6,3 - 400	132 - 315	N210 - N440
HDO 125	49.240	7,1 - 450	132 - 315	N210 - N440
HDO 130	69.570	5,6 - 355	160 - 315	N250 - N440
HDO 140	87.060	6,3 - 400	160 - 315	N250 - N440
HDO 150	117.200	5,6 - 250	160 - 315	-
HDO 160	147.070	7,1 - 280	160 - 315	-

(1) Das Neendrehmoment ist der für die Größe repräsentative Drehmomentwert. Der Wert kann sich je nach Getriebeübersetzung ändern.



## STIRNRAD-PARALLELWELLENGETRIEBE FÜR SCHWERLASTANWENDUNGEN

### Baureihe HDP

Die Baureihe der HDP-Getriebe wurde für eine breite Palette von Schwerlastanwendungen entwickelt. Die Baureihe HDP wurde mit hochwertigen Materialien und modernster Technologie gebaut und bietet ein außergewöhnliches Drehmoment, hohe Zuverlässigkeit und eine lange Lebensdauer, selbst in rauen Umgebungen oder in explosionsgefährdeten Gas- und Staubatmosphären. Die hochwertige Konstruktion gewährleistet ein maximales Drehmoment und minimiert Wartungs- und Ausfallzeiten. Mit flexiblen Parallelwellenkonfigurationen und einer breiten Palette an Optionen und Zubehör kann die Baureihe HDP an die speziellen Anforderungen Ihrer Anwendung angepasst werden.

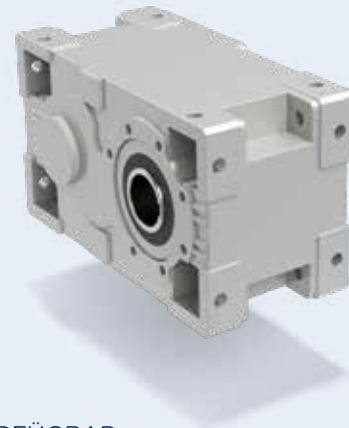

ATEX VERFÜGBAR

### WICHTIGSTE VORTEILE

- Niedrige Wartungskosten
- Minimaler Einbauraum
- Langfristiger Bestand

### WICHTIGSTE OPTIONEN

<b>Stufen</b> 2 STUFEN  3 STUFEN  4 STUFEN			<b>Abtriebswellen</b> DOPPELWELLE  EINZELWELLE (rechts oder links)  HOHLWELLE (mit Federnut oder Schrumpfscheibe)			<b>Anordnung der Wellen</b> DOPPELANTRIEBSWELLE	
<b>Antriebsausführungen</b> ANTRIEBS-WELLE MIT FEDERNUT  IEC  NEMA			<b>Zusatz-Temperaturfühler</b> EINGANGS-LÜFTER  KÜHL-SCHLANGE  AUTONOME KÜHLSCHLANGE  HEIZUNGEN				
<b>Zwangsschmierung</b> MECHANISCHE ODER ELEKTRISCHE PUMPE		<b>Drywell</b> DRYWELL	<b>Rücklauf-sperre</b> RÜCKLAUF-SPERRE	<b>Lager</b> VERSTÄRKTE LAGER	<b>Wellendichtring</b> TAKONIT  NBR  FKM		
<b>Filter</b> TROCKENMITTEL-ENT-LÜFTUNGSFILTER	<b>Ölsensor</b> THERMOSTAT		<b>Drehmoment-stütze</b> DREHMO-MENT-STÜTZE	<b>Schutz der Oberfläche</b> ANSTRICHKLASSE BIS ZU C5			

### TECHNISCHE DATEN

Größen	Neendrehmoment <sup>(1)</sup>	Bereich der Getriebeübersetzung	Größenbereich der Adapter	
	[Nm]		i	IEC
HDP 60	5.190	7,1 - 100	132 - 225	N210 - N360
HDP 70	7.080	8,0 - 112	132 - 225	N210 - N360
HDP 80	12.600	8,0 - 112	160 - 280	N250 - N400
HDP 90	17.900	8,0 - 112	160 - 280	N250 - N400
HDP 100	28.210	7,1 - 500	112 - 315	N180 - N400
HDP 110	31.790	8,0 - 500	112 - 315	N180 - N400
HDP 120	41.250	8,0 - 500	132 - 315	N210 - N440
HDP 125	49.240	9,0 - 500	132 - 315	N210 - N440
HDP 130	69.570	7,1 - 500	160 - 315	N250 - N440
HDP 140	87.060	8,0 - 500	160 - 315	N250 - N440
HDP 150	117.200	8,0 - 315	160 - 315	-
HDP 160	147.070	9,0 - 355	160 - 315	-

(1) Das Neendrehmoment ist der für die Größe repräsentative Drehmomentwert. Der Wert kann sich je nach Getriebeübersetzung ändern.

# GETRIEBE

---

Bonfiglioli bietet eine breite Palette von Getrieben an, von Schneckengetrieben bis hin zu Planetengetrieben, um unterschiedliche Drehmoment- und Drehzahlanforderungen zu erfüllen.

## PRÄZISIONSPLANETENGETRIEBE

Bonfiglioli ist seit Jahrzehnten ein zuverlässiger Partner für innovative, effiziente und äußerst zuverlässige Präzisions-Planetengetriebe (PPG).

Unsere PPGs wurden für hervorragende Leistungen entwickelt und bieten unübertroffene Qualität, extreme Kompaktheit und eine große Vielfalt an Konfigurationen, die einen lang anhaltenden Betrieb in dynamischen Anwendungen ermöglichen.

**(P)** PERFORMANCE LINE

**(E)** EFFECTIVE LINE

## PRÄZISIONS- LINEARPLANETENGETRIEBE

(P)

### Baureihe TQ

Die Baureihe TQ überzeugt in allen Leistungskategorien und bietet eine hohe Drehmomentdichte, gute Überlastfähigkeit, hohe Präzision und extreme Steifigkeit.

Die TQ-Reihe wurde speziell für die hohen Anforderungen von Servosystemen entwickelt und eignet sich ideal für Anwendungen, die eine schnelle Dynamik und präzise Positionierung erfordern. Ihre robuste Konstruktion gewährleistet Zuverlässigkeit und Effizienz selbst unter schwierigsten Betriebsbedingungen.

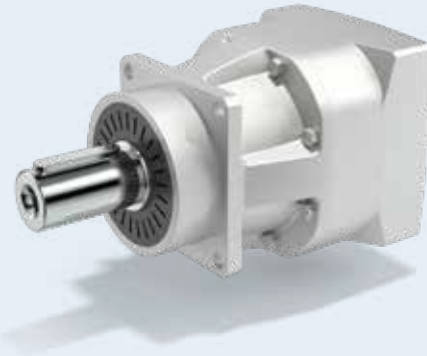

### WICHTIGSTE VORTEILE

- Maximale Leistungsdichte über die gesamte Präzisionsgetriebebaureihe
- Ideal für Anwendungen mit anspruchsvollen Lastzyklen mit hohen Genauigkeitsanforderungen und hoher Dynamik
- Die Option mit verstärkten Lagern ermöglicht dem TQ den Einsatz in Anwendungen mit anspruchsvollen externen Belastungen
- Einfache Nachrüstung dank einer auf dem Markt weit verbreiteten Ausgangsschnittstelle
- Dank Schutzart IP65 für verschiedene Umgebungen geeignet

### WICHTIGSTE OPTIONEN

#### Antriebsausführungen

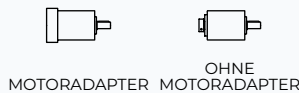

#### Schmierung

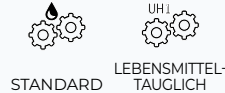

#### Ausführungen der Abtriebswellen

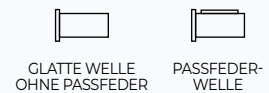

#### Ausführungen mit Lagern



#### Service-Typ



### TECHNISCHE DATEN

Größen	Nenn Drehmoment <sup>(1)</sup> [Nm]	Bereich der Getriebeübersetzung i	Torsionsspiel <sup>(1)</sup>		Torsionssteifigkeit [Nm/arcmin]	Maximales Kippmoment [Nm]
			Reduziert	Standard		
060	30	3-100	2	4	4,8	129,5
070	70	3-100	2	4	11,3	343 <sup>(2)</sup>
090	200	3-100	2	3	28	772 <sup>(2)</sup>
130	400	3-100	2	3	59	1233
160	800	3-100	2	3	170	2331

1) Bester verfügbarer Wert für jede Größe.

2) Gültig für die Ausführung „Verstärkte Lager“.

## PRÄZISIONS- WINKELPLANETENGETRIEBE

(P)

### Baureihe TQK

Die rechtwinklige TQK-Baureihe ist die ideale Lösung für platzsparende Anwendungen, ohne dabei die überragende Leistung der linearen TQ-Baureihe einzubüßen.

Diese Baureihe eignet sich besonders für die hohen Anforderungen von Servosystemen, wie z. B. schnelle dynamische Reaktion, häufige Umkehrbewegungen, präzise Positionierung und hohe Anzahl von Starts und Stopps.

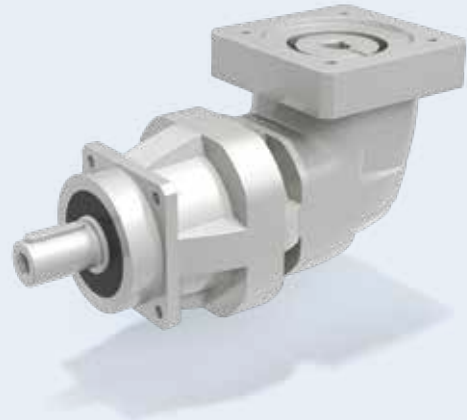

### WICHTIGSTE VORTEILE

- Maximale Leistungsdichte über die gesamte Präzisionsgetriebebaureihe
- Ideal für Anwendungen mit anspruchsvollen Lastzyklen mit hohen Genauigkeitsanforderungen und hoher Dynamik
- Die Option mit verstärkten Lagern ermöglicht den Einsatz von TQ in Anwendungen mit anspruchsvollen externen Belastungen
- Einfache Nachrüstung dank einer auf dem Markt weit verbreiteten Ausgangsschnittstelle
- Kompakte, rechtwinklige Bauform für engen Einbauraum
- Dank Schutzart IP65 für verschiedene Umgebungen geeignet

### WICHTIGSTE OPTIONEN

#### Antriebsausführungen

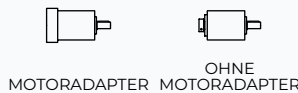

#### Schmierung

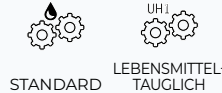

#### Ausführungen der Abtriebswellen

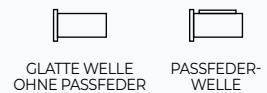

#### Ausführungen mit Lagern



#### Service-Typ



### TECHNISCHE DATEN

Größen	Nenn Drehmoment <sup>(1)</sup> [Nm]	Bereich der Getriebeübersetzung i	Torsionsspiel <sup>(1)</sup>		Torsionssteifigkeit [Nm/arcmin]	Maximales Kippmoment [Nm]
			Reduziert	Standard		
060	30	6-200	5	6	4,8	129,5
070	70	6-200	5	6	11,3	343 <sup>(2)</sup>
090	200	6-200	4	5	28	772 <sup>(2)</sup>
130	400	6-200	4	5	59	1233
160	800	6-200	4	5	170	2331

1) Bester verfügbarer Wert für jede Größe.

2) Gültig für die Ausführung „Verstärkte Lager“.

## PRÄZISIONS-LINEARPLANETENGETRIEBE

(P)

### Baureihe TQF

Die Baureihe TQF ist die beste Lösung für Präzisionsanwendungen, die hohe Überlastungen und eine direkte Montage auf rotierende Flanschwellen erfordern. Sie verfügt über eine standardisierte Abtriebsfläche und eine sehr kompakte Bauweise in allen 5 verfügbaren Baugrößen. Hohes Kippmoment, hohe Steifigkeit und Überlastfähigkeit zeichnen die Konstruktion der TQF-Baureihe aus.

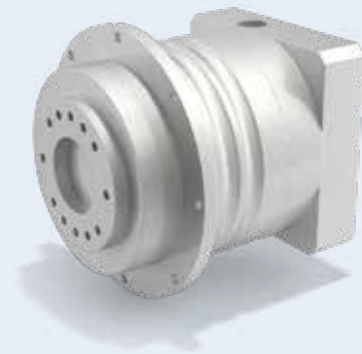

### WICHTIGSTE VORTEILE

- Die extreme Torsionssteifigkeit von TQF gewährleistet auch bei häufigen Überlastungen eine ideale Genauigkeit
- Robuste Installation dank standardisierter Abtriebsflanschschnittstelle
- Spezielle Konstruktion für Dauerbetrieb (S1) oder intermittierenden Betrieb (S5)
- Dank Schutzart IP65 für verschiedene Umgebungen geeignet

### WICHTIGSTE OPTIONEN

#### Antriebsausführungen

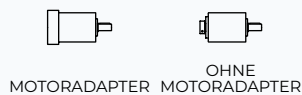

#### Schmierung

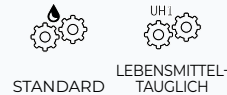

#### Service-Typ



### TECHNISCHE DATEN

Größen	Nenn Drehmoment <sup>(1)</sup> [Nm]	Bereich der Gebtriebeübersetzung i	Torsionsspiel <sup>(1)</sup>		Torsionssteifigkeit [Nm/arcmin]	Maximales Kippmoment [Nm]
			Reduziert	Standard		
060	30	4-100	3	5	12	115
070	70	4-100	3	5	29	318
090	200	4-100	3	5	70	430
130	400	4-100	3	5	180	1200
160	800	4-100	3	5	500	3700

1) Bester verfügbarer Wert für jede Größe.

## PRÄZISIONS-LINEAR- & WINKELPLANETENGETRIEBE

(P)

### Baureihe TR

Neben optimaler Leistung, sehr geringem Spiel, hoher Überlastfähigkeit und einfacher Installation ist die Baureihe TR eine bewährte und zuverlässige Baureihe, die das beste Preis-Leistungs-Verhältnis für Präzisionsanwendungen bietet.

Dank ihrer beispiellosen Modularität bietet die Baureihe TR zahlreiche Konfigurationsmöglichkeiten und eine große Auswahl an Übersetzungsverhältnissen.

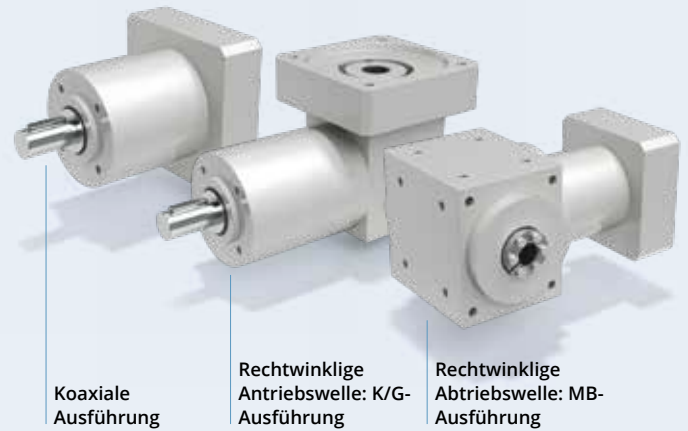

Koaxiale Ausführung

Rechtwinklige Antriebswelle: K/G-Ausführung

Rechtwinklige Abtriebswelle: MB-Ausführung

### WICHTIGSTE VORTEILE

- Kostengünstige Lösung für Anwendungen, die sehr geringes Spiel und mittlere Dynamik erfordern
- Maximale Flexibilität dank einer großen Auswahl an Übersetzungsverhältnissen und verschiedenen Bauformen
- Große Vielfalt an Antriebs- und Abtriebsausführungen
- Dank Schutzart IP65 für verschiedene Umgebungen geeignet

### WICHTIGSTE OPTIONEN

#### Konstruktionsausführungen



#### Service-Typ



#### Antriebsausführungen

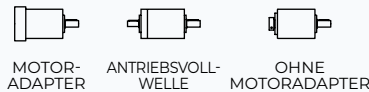

#### Schmierung

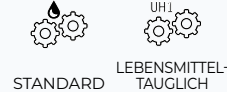

#### Ausführungen der Abtriebswellen

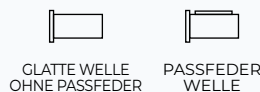

#### Lager



### TECHNISCHE DATEN

Größen	Nenn Drehmoment <sup>(1)</sup> [Nm]	Bereich der Gebtriebeübersetzung i	Torsionsspiel <sup>(1)</sup>		Torsionssteifigkeit [Nm/arcmin]	Maximales Kippmoment [Nm]
			Reduziert	Standard		
053	20	3-1000	-	5	1	16
060	30	3-1000	3	5	3	23
080	70	3-1000	3	5	8	155
105	170	3-1000	3	5	24	278
130	450	3-1000	3	5	45	515
160	700	3-1000	3	5	90	739
190	1000	3-1000	3	5	130	1683

1) Bester verfügbarer Wert für jede Größe.

## PRÄZISIONS-LINEAR- & WINKELPLANETENGETRIEBE



### Baureihe MP

Die Baureihe MP zeichnet sich durch einen umfangreichen Drehmomentbereich über mehrere Baugrößen, außergewöhnliche Modularität durch zahlreiche Bauformen, ein breites Übersetzungsverhältnis und ein optimiertes Schmiersystem aus. Dies garantiert maximale Zuverlässigkeit und bietet die optimale Lösung für eine Vielzahl von Präzisionsanwendungen.

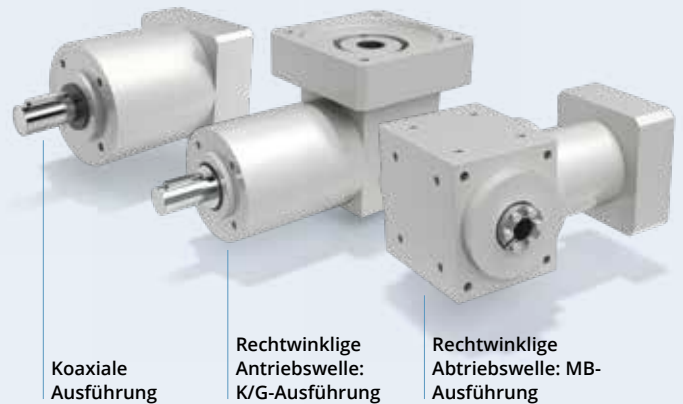

Koaxiale Ausführung

Rechtwinklige Antriebswelle: K/G-Ausführung

Rechtwinklige Abtriebswelle: MB-Ausführung

### WICHTIGSTE VORTEILE

- Kostengünstige Lösung für Anwendungen, die sehr geringes Spiel und mittlere Dynamik erfordern
- Maximale Flexibilität dank einer großen Auswahl an Übersetzungsverhältnissen und verschiedenen Bauformen
- Große Vielfalt an Antriebs- und Abtriebsausführungen
- Dank Schutzart IP65 für verschiedene Umgebungen geeignet

### WICHTIGSTE OPTIONEN

**Konstruktionsausführungen**

KOAXIAL      MIT RECHT-WINKLIGER ANTRIEBSWELLE      MIT RECHT-WINKLIGER ABTRIEBSWELLE

#### Service-Typ

S1      S5

#### Antriebsausführungen

MOTOR-ADAPTER      ANTRIEBS-VOLLWELLE      OHNE MOTORADAPTER

#### Schmierung

STANDARD      UH1 LEBENSMITTEL-TAUGLICH

#### Ausführungen der Abtriebswellen

GLATTE WELLE OHNE PASSFEDER      PASSFEDERWELLE

#### Ausführungen mit Lagern

STANDARD      VERSTÄRKT

### TECHNISCHE DATEN

Größen	Nenn Drehmoment <sup>(1)</sup> [Nm]	Bereich der Getriebeübersetzung i	Torsionsspiel <sup>(1)</sup>		Torsionssteifigkeit [Nm/arcmin]	Maximales Kippmoment [Nm]
			Reduziert	Standard		
053	20	3-1000	10	15	1	16
060	30	3-1000	10	15	3	23
080	70	3-1000	10	15	8	155 <sup>(2)</sup>
105	170	3-1000	10	15	24	278 <sup>(2)</sup>
130	450	3-1000	10	15	45	515
160	700	3-1000	10	15	90	739
190	1000	3-1000	10	15	130	1683

1) Bester verfügbarer Wert bei 1-stufigen Getrieben.

2) Gültig für die Ausführung „Verstärkte Lager“.

## PRÄZISIONS- LINEARPLANETENGETRIEBE



### Baureihe TQFE

Die Baureihe TQFE bietet eine überzeugende Kombination aus hoher Kompaktheit und einer standardisierten Flanschschnittstelle, wodurch die Montage vereinfacht wird und sie für eine Vielzahl von Anwendungen geeignet ist. Innerhalb unserer Effective Line zeichnet sich die Baureihe TQFE durch ihre Fähigkeit aus, dank ihrer hohen Torsionssteifigkeit präzise dem dynamischen Bewegungsablauf zu folgen. TQFE optimiert das Gleichgewicht zwischen Leistung, Präzision und Kosten und bietet Kunden einen außergewöhnlichen Mehrwert für ihre Maschinen.



### WICHTIGSTE VORTEILE

- Hohe Torsionssteifigkeit gewährleistet eine stabile Leistung auch bei anspruchsvollen Lastzyklen
- Hohe Kompaktheit
- Robuste Installation dank standardisierter Abtriebsflanschschnittstelle mit hoher Marktcompatibilität

### WICHTIGSTE OPTIONEN

#### Antriebsausführungen

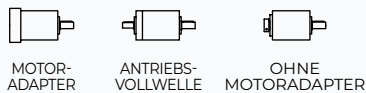

#### Schmierung

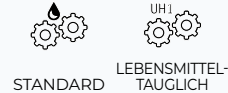

### TECHNISCHE DATEN

Größen	Nenn Drehmoment <sup>(1)</sup> [Nm]	Bereich der Getriebeübersetzung i	Torsionsspiel <sup>(1)</sup> [arcmin]		Torsionssteifigkeit [Nm/arcmin]	Maximales Kippmoment [Nm]
			Reduziert	Standard		
060	30	3-100	5	10	6,5	12
070	65	3-100	5	10	26	50
090	155	3-100	5	10	60	110

1) Bester verfügbarer Wert für jede Größe.

## PRÄZISIONS- WINKELPLANETENGETRIEBE



### Baureihe TQFEK

Die Baureihe TQFEK bietet optimierte Leistung und Funktionen zu einem optimalen Preis-Leistungs-Verhältnis.

Eine außergewöhnlich kompakte und standardisierte Flanschschnittstelle in Verbindung mit optimaler Positioniergenauigkeit macht sie für eine Vielzahl von industriellen Anwendungen geeignet.

Die rechtwinklige Konstruktion ermöglicht eine kompaktere Bauweise für platzsparende Layouts.



### WICHTIGSTE VORTEILE

- Hohe Torsionssteifigkeit gewährleistet eine stabile Leistung auch bei anspruchsvollen Lastzyklen
- Robuste Installation dank standardisierter Abtriebsflanschschnittstelle mit hoher Marktcompatibilität
- Kompakte Konstruktion für platzsparende Layouts

### WICHTIGSTE OPTIONEN

#### Antriebsausführungen



#### Schmierung



### TECHNISCHE DATEN

Größen	Nenn Drehmoment <sup>(1)</sup> [Nm]	Bereich der Getriebeübersetzung i	Torsionsspiel <sup>(1)</sup> [arcmin]		Torsionssteifigkeit [Nm/arcmin]	Maximales Kippmoment [Nm]
			Reduziert	Standard		
060	30	3-100	7	12	6,5	12
070	65	3-100	7	12	26	50
090	155	3-100	7	12	60	110

1) Bester verfügbarer Wert für jede Größe.

## PRÄZISIONS- LINEARPLANETENGETRIEBE



### Baureihe SL

Die Baureihe SL bildet die Grundlage für die Entwicklung der kompaktesten Zahnriemenantriebssysteme. Diese Baureihe ist die ideale Lösung für Servo-Riemenantriebe, Präzisionsförderer und alle anderen Anwendungen, die Genauigkeit, eine ultrakompakte Bauweise und eine hohe radiale Belastbarkeit erfordern. Wann immer die radiale Belastung die erste Einschränkung bei der Getriebeauslegung darstellt, ist SL die beste Wahl.

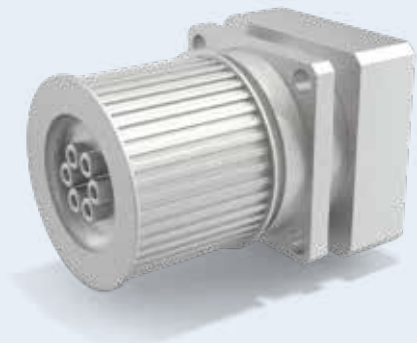

### WICHTIGSTE VORTEILE

- Optimiert für Zahnriemenantriebssysteme dank der speziellen Konstruktion und der integrierten Riemenscheiben (optional)
- Extreme Kompaktheit
- Hohe Positionsgenauigkeit

### WICHTIGSTE OPTIONEN

#### Antriebsausführungen

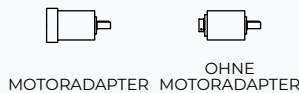

#### Schmierung



#### Ausführungen der Abtriebswellen



#### Hochleistungsausführung (P-Option)



### TECHNISCHE DATEN

Größen	Nenn Drehmoment <sup>(1)</sup> [Nm]	Bereich der Getriebeübersetzung i	Torsionsspiel <sup>(1)</sup>		Torsionssteifigkeit [Nm/arcmin]	Maximales Kippmoment [Nm]
			Reduziert	Standard		
070	30	3-100	6	12	6,5	54
090	65	3-100	6	12	12	105
120	155	3-100	6	12	45	238

1) Bester verfügbarer Wert für jede Größe.

## PRÄZISIONS- LINEARPLANETENGETRIEBE



### Baureihe LC

Die Präzisions-Planetengetriebe der LC-Baureihe sind eine flexible Lösung und eine wertvolle Alternative mit optimaler Leistung und Zuverlässigkeit. Das marktgerechte Ausgangsdesign gewährleistet eine hohe Kompatibilität für einfache Nachrüstungen und einen hohen Freiheitsgrad bei der Projektentwicklung.

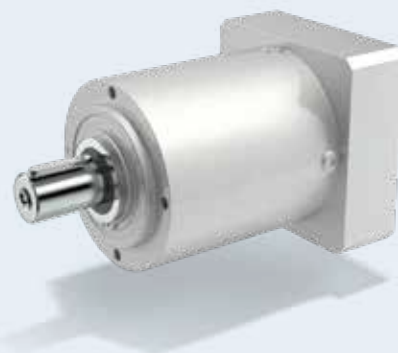

### WICHTIGSTE VORTEILE

- Kostengünstig und leistungsstark
- Hohe Zuverlässigkeit
- Hohe Kompatibilität für einfache Nachrüstung

### WICHTIGSTE OPTIONEN

#### Antriebsausführungen

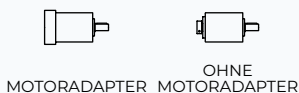

#### Schmierung



#### Ausführungen der Abtriebswellen

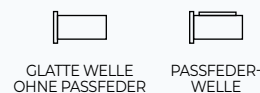

#### Hochleistungsausführung (P-Option)



HOCHLEISTUNGS-AUSFÜHRUNG

### TECHNISCHE DATEN

Größen	Nenn Drehmoment <sup>(1)</sup> [Nm]	Bereich der Getriebeübersetzung i	Torsionsspiel <sup>(1)</sup> [arcmin]		Torsionssteifigkeit [Nm/arcmin]	Maximales Kippmoment [Nm]
			Reduziert	Standard		
050	12	3-100	6	12	0,9	15
070	30	3-100	6	12	3	54
090	65	3-100	6	12	12	105
120	155	3-100	6	12	30	238
155	400	3-100	6	12	50	522

1) Bester verfügbarer Wert für jede Größe.

## PRÄZISIONS- WINKELPLANETENGETRIEBE



### Baureihe LCK

Die LCK-Präzisions-Winkelplanetengetriebe stellen eine flexible, zuverlässige und kostengünstige Lösung für Maschinen dar, die eine sehr kompakte Bauweise erfordern.

Das marktgerechte Ausgangsdesign gewährleistet eine hohe Kompatibilität für einfache Nachrüstungen und einen hohen Freiheitsgrad bei der Projektentwicklung.

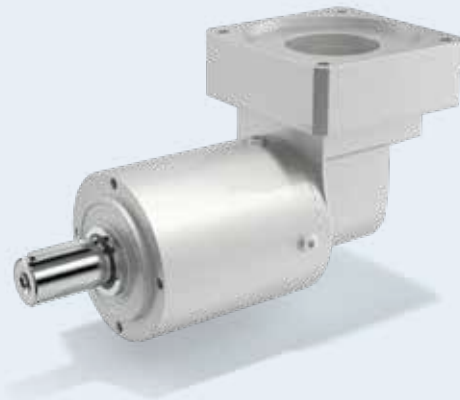

### WICHTIGSTE VORTEILE

- Kostengünstig und leistungsstark
- Hohe Kompatibilität für einfache Nachrüstung
- Laufruhiges, rechtwinkliges Design, ideal für platzsparende Maschinenlayouts

### WICHTIGSTE OPTIONEN

#### Antriebsausführungen



#### Schmierung



#### Ausführungen der Abtriebswellen

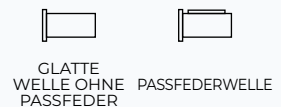

#### Hochleistungsausführung (P-Option)



HOCHLEISTUNGS-AUSFÜHRUNG

### TECHNISCHE DATEN

Größen	Nenndrehmoment <sup>(1)</sup> [Nm]	Bereich der Gebtriebeübersetzung	Torsionsspiel <sup>(1)</sup> Standard [arcmin]	Torsionssteifigkeit [Nm/arcmin]	Maximales Kippmoment [Nm]
050	12	6-100	6	0,9	15
070	30	6-100	6	2,8	54
090	60	6-100	6	11	105
120	155	6-100	6	28,4	238
155	450	6-100	6	47,9	522

1) Bester verfügbarer Wert für jede Größe.

## PRÄZISIONS- LINEARPLANETENGETRIEBE



### Baureihe MPE

Die Baureihe MPE bietet eine kostengünstige Lösung für Anwendungen, die eine mittlere Positioniergenauigkeit erfordern. Sie bietet eine hohe Flexibilität in Bezug auf Größen, Übersetzungsverhältnisse und Montagekonfigurationen für eine Vielzahl von Anwendungsanforderungen. Das marktgerechte Ausgangsdesign gewährleistet eine hohe Kompatibilität für einfache Nachrüstungen und einen hohen Freiheitsgrad bei der Projektentwicklung.



### WICHTIGSTE VORTEILE

- Optimales Preis-Leistungs-Verhältnis
- Hohe Kompatibilität für einfache Nachrüstung
- Geeignet für eine Vielzahl von Anwendungen dank großer Designflexibilität

### WICHTIGSTE OPTIONEN

#### Antriebsausführungen



MOTOR-ADAPTER



ANTRIEBS-VOLLWELLE



OHNE MOTORADAPTER

#### Schmierung



STANDARD



LEBENSMITTEL-TAUGLICH

#### Ausführungen der Abtriebswellen



GLATTE WELLE OHNE PASSFEDER



PASSFEDERWELLE

### TECHNISCHE DATEN

Größen	Nenn Drehmoment <sup>(1)</sup> [Nm]	Bereich der Getriebeübersetzung i	Torsionsspiel <sup>(1)</sup>		Torsionssteifigkeit [Nm/arcmin]	Maximales Kippmoment [Nm]
			Reduziert	Standard		
040	12	3-100	6	12	0,9	15
060	30	3-100	6	12	3	54
080	65	3-100	6	12	12	105
120	155	3-100	6	12	30	238

1) Bester verfügbarer Wert für jede Größe.

## PRÄZISIONS- WINKELPLANETENGETRIEBE

(E)

### Baureihe MPEK

Die Baureihe MPEK bietet ein mittleres Leistungsniveau und eine mittlere Positionsgenauigkeit zu einem wettbewerbsfähigen Preis-/Leistungsverhältnis. Das marktgerechte Ausgangsdesign gewährleistet eine hohe Kompatibilität für einfache Nachrüstungen und einen hohen Freiheitsgrad bei der Projektentwicklung. Die rechtwinklige Konstruktion ermöglicht eine kompaktere Bauweise für platzsparende Layouts.

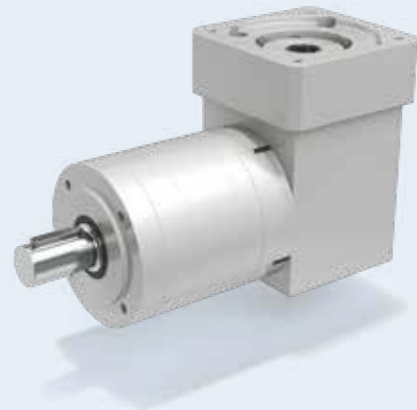

### WICHTIGSTE VORTEILE

- Optimales Preis-Leistungs-Verhältnis
- Hohe Kompatibilität für einfache Nachrüstung
- Geeignet für eine Vielzahl von Anwendungen dank großer Designflexibilität
- Kompakte Konstruktion für platzsparende Layouts

### WICHTIGSTE OPTIONEN

#### Antriebsausführungen

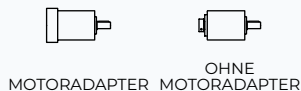

#### Schmierung

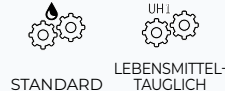

#### Ausführungen der Abtriebswellen

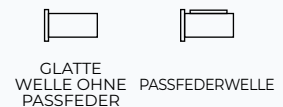

### TECHNISCHE DATEN

Größen	Nenn Drehmoment <sup>(1)</sup> [Nm]	Bereich der Getriebeübersetzung i	Torsionsspiel <sup>(1)</sup> [arcmin]		Torsionssteifigkeit [Nm/arcmin]	Maximales Kippmoment [Nm]
			Reduziert	Standard		
060	30	3-100	7	12	2,5	18
080	65	3-100	7	12	11	49
120	155	3-100	7	12	23,4	129

1) Bester verfügbarer Wert für jede Größe.

## PRÄZISIONS- WINKELPLANETENGETRIEBE



### Baureihe KR

Die Baureihe KR bietet maximale Flexibilität für Anwendungen, die eine rechtwinklige Lösung erfordern, die in enge axiale Räume passt und mittlere Präzisionsbewegungen ermöglicht. Sie ist in den Übersetzungsverhältnissen 1:1, 1:2 und 1:5 erhältlich. Die Baureihe KR kann durch die Wahl zwischen den verschiedenen verfügbaren Optionen wie Voll-/Hohlwelle, Einzel-/Doppelwellenende, Schrumpfscheibenausführung und mit oder ohne Abtriebsflansch an jeden Installationsbedarf angepasst werden.



### WICHTIGSTE VORTEILE

- Beste Lösung für platzsparende Maschinenlayouts, die niedrige Übersetzungsverhältnisse und mittlere bis hohe Präzision erfordern
- Anpassungsfähig an viele Installationsbedürfnisse, dank der großen Vielfalt an Abtriebskonfigurationen
- Dynamische Anwendungen können von den verstärkten Lagern und dem speziellen Design für Dauerbetrieb oder intermittierenden Betrieb profitieren
- Dank Schutzart IP65 für verschiedene Umgebungen geeignet

### WICHTIGSTE OPTIONEN

#### Antriebsausführungen

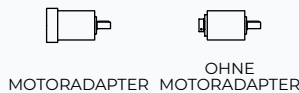

#### Service-Typ



#### Schmierung



#### Ausführungen der Abtriebswellen



#### Ausführungen mit Lagern



#### Abtriebsflansch

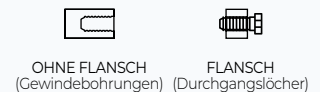

### TECHNISCHE DATEN

Größen	Nennmoment <sup>(1)</sup>	Bereich der Getriebeübersetzung	Torsionsspiel <sup>(1)</sup> Standard	Torsionssteifigkeit	Maximale Radiallast
	[Nm]	i	[arcmin]	[Nm/arcmin]	[N]
010	10	1-2-5	8	0,5	1000
020	24	1-2-5	8	1,4	3000 <sup>(2)</sup>
030	55	1-2-5	8	4	4000 <sup>(2)</sup>
040	120	1-2-5	8	11	5500 <sup>(2)</sup>

1) Bester verfügbarer Wert für jede Größe

2) Gültig für die Ausführung „Verstärkte Lager“

# ELEKTROMOTOREN

---

Bonfiglioli bietet Asynchron- und Synchron-Elektromotoren in verschiedenen Größen und Leistungen für jede Anwendung an.

## LÖSUNGEN UND ANWENDUNGEN

Revolutionieren Sie Ihre industrielle Automatisierung mit unserer bahnbrechenden Reihe an Lösungen und Anwendungen von Elektromotoren. Diese sorgfältig gefertigten Motoren überwinden die Grenzen herkömmlicher Angebote und bieten ein unvergleichliches Maß an Individualität, Effizienz und Leistung. Erschließen Sie das wahre Potenzial Ihrer Maschinen und Prozesse mit Motoren, die genau auf Ihre Anforderungen zugeschnitten sind.

IE3

evox

## Baureihe BXN/MXN

Die auf Spitzenleistung ausgelegten Drehstrom-Induktionsmotoren der Baureihe BXN/MXN bieten außergewöhnliche Effizienz und Zuverlässigkeit. Mit ihrem modularen Aufbau und den anpassbaren Konfigurationen sind diese Motoren die ideale Lösung für die anspruchsvollsten industriellen Anwendungen. Mit einem 9-poligen Anschluss und weltweiten Zertifizierungen vereinfachen diese Motoren die komplexe Installation und Lagerverwaltung. In Kombination mit Bonfiglioli Frequenzumrichtern bieten die BXN/MXN-Motoren komplette, energieeffiziente Lösungen.



INDUKTIONSTECHNOLOGIE

### WICHTIGSTE VORTEILE

- Ein Motor für verschiedene Märkte
- Einfache und flexible Installation
- Minimaler Einbauraum
- Weltweite Spannungsabdeckung bei gleichem Wirkungsgrad
- Hervorragende Leistung für Schwerstarts und hohe Lasten

### TECHNISCHE DATEN

Größen	Leistung [kW]
4 Pole	
63MA	0,12
63MB	0,18
71MA	0,25
71MB	0,37
80MA	0,55
80MB	0,75
90S	1,1
90L	1,5
100LA	2,2
100LB	3
112M	4
132S	5,5
132M	7,5

### WICHTIGSTE OPTIONEN

Konstruktionsausführungen					Globaler Motor	Isolierungsklasse	IP-Schutz
B3	B14	B5	B34	B35	CN	BIS ZU CL H	BIS ZU IP56
Bremse				Korrosionsschutz	Heizungen	Wicklungsbehandlung	
UNIVERSAL-SPULE	DC-BREMSE	BREMSHEBEL	MIKROSCHALTER	BIS ZU C5*	WICKLUNGS-HEIZUNGEN	TROPENSCHUTZ	
Wicklungsschutz	Wellenverlängerung	Rückmeldung	Schutzdach		Kabelausrichtung	Rotorwuchtung	
THERMISCHE SCHUTZVORRICHTUNGEN	ZWEITE WELLE	ENCODER	REGEN-TEXTIL-SCHUTZDACH	ENCODER-SCHUTZDACH	KABELINFÜHRUNGSPPOSITION	GÜTEKLASSE B	

\* Die Motoren können auch mit der Oberflächenschutzklasse C5 gemäß UNI EN ISO 12944-2 geliefert werden. Für weitere Informationen wenden Sie sich bitte an den technischen Kundendienst von Bonfiglioli.

## IE3-IE4

### Baureihe BSR

Die Baureihe BSR von Bonfiglioli besteht aus dreiphasigen Synchron-Reluktanzmotoren, die für eine Vielzahl industrieller Anwendungen geeignet sind.

Diese Technologie profitiert von der bewährten Zuverlässigkeit eines Induktionsmotors und der hohen Effizienz und Leistung eines Synchronmotors.

Für eine Komplettlösung müssen diese Motoren mit Frequenzumrichtern von Bonfiglioli betrieben werden, um eine erstklassige sensorlose Drehzahl- oder Positionsregelung zu erzielen.



RELUKTANZ-TECHNOLOGIE

### WICHTIGSTE VORTEILE

- Lange Lebensdauer und Beständigkeit gegen raue Betriebsbedingungen
- Keine Rückmeldeeinrichtung für die Positionierung erforderlich
- Eine oder zwei Baugrößen weniger im Vergleich zu Asynchronmotoren
- Minimaler Wartungsbedarf
- Nachhaltige Lösung
- Ausgezeichnete Leistung und Dynamik

### TECHNISCHE DATEN

Größen		Leistung
Hohe Leistung 3000 U/min	Hoher Wirkungsgrad 1500 U/min	[kW]
	71B	0,37
	71C	0,55
	80B	0,75
	80C	1,1
71B	90S	1,5
71C	90L	2,2
80A		3
80B	100LA	4
80C	100LB	5,5
90S	112M	7,5
90L	132S	9,2
100LB	132MA	11
	132MB	15
112M		18,5
132S		
132MA		

### WICHTIGSTE OPTIONEN

#### Konstruktionsausführungen



B3



B14



B5

#### Isolierungsklasse



BIS ZU CL H

#### IP-Schutz



BIS ZU IP56

#### Wellenverlängerung



ZWEITE WELLE

#### Schutzdach



REGEN-TEXTIL-SCHUTZDACH

#### Kühlung



ZWANGS-BEFÜHLUNG

#### Heizungen



WICKLUNGS-HEIZUNGEN

#### Wicklungsbehandlung



TROPENSCHUTZ

#### Korrosionsschutz



BIS ZU C5\*

#### Wicklungsschutz



THERMISCHE SCHUTZVORRICHTUNGEN

\* Die Motoren können auch mit der Oberflächenschutzklasse C5 gemäß UNI EN ISO 12944-2 geliefert werden. Für weitere Informationen wenden Sie sich bitte an den technischen Kundendienst von Bonfiglioli.

## SERVO

### Baureihe BMD

Die Baureihe BMD von Bonfiglioli besteht aus dreiphasigen Permanentmagnet-Synchronmotoren mit kompakten Abmessungen und geringer/mittlerer Trägheit, die sich für hochdynamische Industrieanwendungen und Agv/Amr-Transportmittel eignen.

Dank ihrer hochwertigen Neodym-Eisen-Bor-Seltenerd-magnete und unserer hervorragenden Konstruktion erfüllen sie die strengen Anforderungen an Präzision, Dynamik und Drehzahleinstellungen. Diese Motoren sind für den Betrieb mit Frequenzumrichtern und Präzisions-Planetengetrieben optimiert und bieten eine hervorragende Synergie.

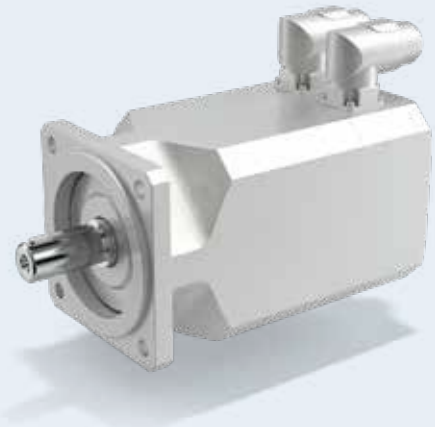

PERMANENTMAGNET-TECHNIK

### WICHTIGSTE VORTEILE

- Höhere Leistungs- und Drehmomentdichte im Vergleich zu Induktionsmotoren
- 14 Rückmeldungsarten, einschließlich Sicherheitsencoder
- Unterschiedliche Abtriebsschnittstellen pro Motorgröße und verschiedene Anschlüsse
- Das Basisprodukt kann ohne Sensoren mit unseren Antrieben arbeiten
- Optimierter Wirkungsgrad und Energiedichte führen zu geringem Rastmoment
- Modularer Aufbau für einfache Wartung

### TECHNISCHE DATEN

Größen	Nennbereich [U/min]	Stillstandsrehmoment [Nm]	
65	1600...6000	0,85	
65	1600...6000	1,7	
65	1600...6000	2,2	
82	1600...6000	3,2	
82	1600...6000	4,4	
102	1600...6000	4,0	
102	1600...6000	7,2	
102	1600...6000	9,6	
118	1600...6000	5,6	
118	1600...6000	10,2	
118	1600...6000	14	
145	1600...6000	16,8	21,5 <sup>(1)</sup>
145	1600...5500	22	27,5 <sup>(1)</sup>
170	1600...5500	34	44 <sup>(1)</sup>
170	1600...4500		45 60 <sup>(1)</sup>

(1) Motor mit optionaler Zwangsbelüftung

### WICHTIGSTE OPTIONEN

Konstruktionsausführungen	Versorgung	IP-Schutz	Ausführungen der Wellen	Kühlung	Schwungrad	Bremse
BIS ZU 3 SCHNITTSTELLEN B5 PRO GRÖSSE	230V  400V	BIS ZU IP67	WELLE OHNE PASSFEDER  PASSFEDER-WELLE	ZWANGS-BEFLÜHTUNG	ZUSÄTZLICHES TRÄGHEITSMOMENT	HALTEBREMSE
Rückmeldung	Korrosionsschutz	Wicklungsschutz	Konfiguration der Stecker			
ENCODER  RESOLVER  OHNE SENSOREN	BIS ZU C5*	THERMISCHE SCHUTZVORRICHTUNGEN	GERADE  DREHBAR  FLIEGENDE LEITUNGEN			

\* Die Motoren können auch mit der Oberflächenschutzklasse C5 gemäß UNI EN ISO 12944-2 geliefert werden. Für weitere Informationen wenden Sie sich bitte an den technischen Kundendienst von Bonfiglioli.

# ELEKTROMOTOREN

---

Bonfiglioli bietet Asynchron- und Synchron-Elektromotoren in verschiedenen Größen und Leistungen für jede Anwendung an.

## ALLZWECKMOTOREN

Unsere Standard-Allzweckmotoren bieten zuverlässige Leistung für ein breites Spektrum an industriellen Anwendungen. Sie werden aus hochwertigen Materialien gefertigt und strengstens getestet, um Stillstandszeiten zu minimieren und einen reibungslosen und effizienten Betrieb zu gewährleisten.



Bonfiglioli



IE1

## Baureihe BN/M <sup>(1)</sup>

Die kostengünstigen 3-Phasen-Asynchron-Induktionsmotoren der Baureihe BN/M von Bonfiglioli eignen sich perfekt für allgemeine industrielle Anwendungen.

Diese Motoren mit Aluminium-Rahmen bieten: Verfügbarkeit in 2-, 4- und 6-poliger Konfiguration sowohl in IEC- als auch in Kompaktausführung.



INDUKTIONSTECHNOLOGIE

### WICHTIGSTE VORTEILE

- Minimaler Einbauraum dank kompakter Flansche
- Minimale Wartung erforderlich
- Einfache und flexible Installation
- Hervorragende Leistung für Schwerlastanwendungen
- Viele Optionen verfügbar
- Mehrere Zertifizierungen verfügbar

### TECHNISCHE DATEN

Größen			Leistung [kW]
2 Pole	4 Pole	6 Pole	
	56A		0,06
	56B	63A	0,09
	63A	63B	0,12
63A	63B	71A	0,18
63B	63C	71B	0,25
	71A	71C	0,37
71A	71B	80A	0,55
71B	71C	80B	0,75
71C	80A	80C	1,1
80A	80B	90S	1,5
80B	80C	90L	1,85
90SA	90LA	100LA	2,2
90SB	90LB	100LB	3
90L	100LA	112M	4
100L	100LB	132S	5,5
112M	112M	132MA	7,5
132SA	132S	132MB	9,2
132SB	132MA	160M	11
132M	132MB	160L	15
160MR	160MR	180L	18,5
160M	160M	200LA	22
160MB	160L		30
160L	180M		
180M	180L		
200LA	200L		

### WICHTIGSTE OPTIONEN

<b>Konstruktionsausführungen</b> 				<b>Pole</b> 			<b>Isolierungs-klasse</b> 		<b>IP Schutzart</b> 		<b>Welle Verlängerung</b> 		<b>Kühlung</b> 			
<b>Heizungen</b> 		<b>Wicklung Behandlung</b> 		<b>Korrosions-schutz</b> 		<b>Wicklung Schutzart</b> 		<b>Bremse</b> 			<b>Rück-meldung</b> 		<b>Schutzdach</b> 		<b>Service-Typ</b> 	

(1) Ab dem 1. Juli 2021 gelten gemäß der Ökodesign-Richtlinie (EU) 2019/1781 neue verbindliche Energieeffizienzanforderungen für Induktionsmotoren. Gemäß dieser Verordnung sind BN/M-Motoren für den intermittierenden Betrieb nur für Leistungen ab 0,12 kW erhältlich.  
 (2) Die Motoren können mit der Oberflächenschutzklasse C5 gemäß UNI EN ISO 12944-2 geliefert werden. Für weitere Informationen wenden Sie sich bitte an den technischen Kundendienst von Bonfiglioli.



## IE2

### Baureihe BE/ME <sup>(1)</sup>

Die kostengünstigen 3-Phasen-Asynchron-Induktionsmotoren der Baureihe BE/ME von Bonfiglioli eignen sich perfekt für allgemeine industrielle Anwendungen.

Diese Motoren mit Aluminium-Rahmen bieten: Verfügbarkeit in 2-, 4- und 6-poliger Konfiguration sowohl in IEC- als auch in Kompaktausführung.



INDUKTIONSTECHNOLOGIE

### WICHTIGSTE VORTEILE

- Minimaler Einbauraum dank kompakter Flansche
- Minimale Wartung erforderlich
- Einfache und flexible Installation
- Hervorragende Leistung für Schwerlastanwendungen
- Viele Optionen verfügbar
- Mehrere Zertifizierungen verfügbar

### TECHNISCHE DATEN

Größen			Leistung
2 Pole	4 Pole	6 Pole	[kW]
	63A		0,12
	63B		0,18
	71A		0,25
	71B		0,37
	80A		0,55
80A	80B	90S	0,75
80B	90S	100M	1,1
90SA	90LA	100LA	1,5
90L	100LA	112M	2,2
100L	100LB	132S	3
112M	112M	132MA	4
132SA	132S	160MA	5,5
132SB	132MA	160MB	7,5
132MB	132MB		9,2
160MA	160M		11
160MB	160L		15
160L	180M		18,5
	180L		22

### WICHTIGSTE OPTIONEN

<b>Konstruktionsausführungen</b>  B3 B14 B5 B34 B35 B5R B14R		<b>Pole</b>  2 4 6		<b>Isolierungs-klasse</b>  BIS ZU CL H		<b>IP-Schutz</b>  BIS ZU IP56		<b>Wellenver-längerung</b>  ZWEITE WELLE		<b>Kühlung</b>  ZWANGS-BELÜFTUNG			
<b>Heizungen</b>  WICKLUNGS-HEIZUNGEN		<b>Wicklung-sbehandlung</b>  TROPENSCHUTZ		<b>Korrosions-schutz</b>  ANSTRICHKLASSE BIS ZU C5 <sup>(2)</sup>		<b>Wicklungsschutz</b>  THERMISCHE SCHUTZ-VORRICHTUNGEN		<b>Bremse</b>  DC-BREMSE BREMS-HEBEL MIKRO-SCHALTER		<b>Rück-meldung</b>  ENCODER		<b>Schutzdach</b>  REGEN - TEXTIL-SCHUTZDACH	

(1) Ab dem 1. Juli 2021 gelten gemäß der Ökodesign-Richtlinie (EU) 2019/1781 neue verbindliche Energieeffizienzanforderungen für Induktionsmotoren. Gemäß dieser Verordnung sind BE/ME-Motoren für den intermittierenden Betrieb nur für Leistungen ab 0,75 kW erhältlich.

(2) Die Motoren können mit der Oberflächenschutzklasse C5 gemäß UNI EN ISO 12944-2 geliefert werden. Für weitere Informationen wenden Sie sich bitte an den technischen Kundendienst von Bonfiglioli.

## IE3

### Baureihe BX/MX <sup>(1)</sup>

Die kostengünstigen 3-Phasen-Asynchron-Induktionsmotoren der Baureihe BX/MX von Bonfiglioli eignen sich perfekt für allgemeine industrielle Anwendungen.

Diese Motoren mit Aluminium-Rahmen bieten: Verfügbarkeit in 4-poliger Konfiguration sowohl in IEC- als auch in Kompaktausführung.



INDUKTIONSTECHNOLOGIE

### WICHTIGSTE VORTEILE

- Minimaler Einbauraum dank kompakter Flansche
- Minimale Wartung erforderlich
- Einfache und flexible Installation
- Hervorragende Leistung für Schwerlastanwendungen
- Viele Optionen verfügbar
- Mehrere Zertifizierungen verfügbar

### TECHNISCHE DATEN

Größen	Leistung [kW]
4 Pole	
80B	0,75
90S	1,1
90LA	1,5
100LA	2,2
100LB	3
112M	4
132S	5,5
132MA	7,5
132MB	9,2
160M	11
160L	15
180M	18,5
180L	22
200LAK	30
225SAK	37
225SBK	45
250MAK	55
280SAK	75
280BSK	90
315SAK	110
315SBK	132
315SCK	160
315MAK	200
355MAK	250
355MBK	315
355MCK	355

### WICHTIGSTE OPTIONEN

<b>Konstruktionsausführungen</b>  B3 B14 B5 B34 B35 B5R B14R		<b>Isolierungs- klasse</b>  BIS ZU CL H	<b>IP-Schutz</b>  BIS ZU IP56	<b>Wellenver- längerung</b>  ZWEITE WELLE	<b>Kühlung</b>  ZWANGS-BELÜFTUNG	<b>Heizungen</b>  WICKLUNGS-HEIZUNGEN
<b>Wicklungs- behandlung</b>  TROPENSCHUTZ	<b>Korrosions- schutz</b>  ANSTRICHKLASSE BIS ZU C5 <sup>(2)</sup>	<b>Wicklungsschutz</b>  THERMISCHE SCHUTZ-VORRICHTUNGEN	<b>Bremse</b>  DC-BREMSE BREMS-HEBEL MIKRO-SCHALTER	<b>Rück- meldung</b>  ENCODER	<b>Schutzdach</b>  REGEN - TEXTIL-SCHUTZDACH	

(1) Ab dem 1. Juli 2023 gelten gemäß der Ökodesign-Richtlinie (EU) 2019/1781 neue verbindliche Energieeffizienzanforderungen für Induktionsmotoren. Gemäß dieser Verordnung sind BX-Hochleistungsmotoren ohne Bremse für den intermittierenden Betrieb nur im Leistungsbereich von 75 bis 200 kW erhältlich.

(2) Die Motoren können mit der Oberflächenschutzklasse C5 gemäß UNI EN ISO 12944-2 geliefert werden. Für weitere Informationen wenden Sie sich bitte an den technischen Kundendienst von Bonfiglioli.



## IE4

### Baureihe BY

Die Baureihe BY von Bonfiglioli von 75 kW bis 200 kW besteht aus 3-Phasen-Asynchron-Induktionsmotoren, die für allgemeine industrielle Anwendungen geeignet sind.

Diese Motoren mit Gusseisenrahmen bieten: Verfügbarkeit in 4-poliger Konfiguration in IEC-Ausführung.



INDUKTIONSTECHNOLOGIE

### WICHTIGSTE VORTEILE

- Hohes Drehmoment bei niedrigen Drehzahlen
- Minimale Wartung erforderlich
- Einfache und flexible Installation
- Hervorragende Leistung für Schwerlastanwendungen
- Lange Lebensdauer und Beständigkeit gegen raue Betriebsbedingungen

### TECHNISCHE DATEN

Größen	Leistung [kW]
4 Pole	
280SAK	75
280BSK	90
315SAK	110
315SBK	132
315SCK	160
315MAK	200

### WICHTIGSTE OPTIONEN

#### Konstruktionsausführungen



B3 B5 B35

#### Isolierungsklasse



BIS ZU CL H

#### IP-Schutz



BIS ZU IP56

#### Wellenverlängerung



ZWEITE WELLE

#### Kühlung



ZWANGS-BELÜFTUNG

#### Heizungen



WICKLUNGS-HEIZUNGEN

#### Wicklungsbehandlung



TROPENSCHUTZ

#### Korrosionsschutz



ANSTRICHKLASSE BIS ZU C5 (1)

#### Wicklungsschutz



THERMISCHE SCHUTZVORRICHTUNGEN

#### Rückmeldung



SCHWERLAST-ENCODER

#### Schutzdach



REGEN-SCHUTZDACH

(1) Die Motoren können mit der Oberflächenschutzklasse C5 gemäß UNI EN ISO 12944-2 geliefert werden. Für weitere Informationen wenden Sie sich bitte an den technischen Kundendienst von Bonfiglioli.

# FREQUENZUMRICHTER

---

Bonfiglioli bietet Frequenzumrichter für die präzise und zuverlässige Steuerung von Elektromotoren.

## SCHALTSCHRANKUMRICHTER

Verbessern Sie Ihre industrielle Automatisierung mit den Frequenzumrichtern für Schaltschränke von Bonfiglioli, die Leistung, Flexibilität und intelligente Steuerung vereinen. Unser umfassendes Angebot an Umrichtern lässt sich nahtlos in Ihre Maschinen integrieren und bietet Ihnen die Flexibilität und Leistung, die Sie für maximale Effizienz und Produktivität benötigen.

## HOCHLEISTUNGS-FREQUENZUMRICHTER

### Baureihe AxiaVert

Die Baureihe AxiaVert (AXV) von Bonfiglioli wurde für hohe Flexibilität und Spitzenleistung entwickelt und eignet sich daher für eine Vielzahl von Anwendungen. Dank ihres modularen Aufbaus bietet die Baureihe AxiaVert integrierte funktionale Sicherheit, optionale Encoderauswertung und offene Kommunikationsprotokolle gemäß den Industrie 4.0-Standards sowie eine intuitive Benutzeroberfläche für die Inbetriebnahme und Überwachung. Ob in der Materialbearbeitung, Logistik, automatisierten Lagerung, Verpackung oder Textilindustrie – die Frequenzumrichter der Baureihe AxiaVert sind für zahlreiche Anwendungen optimiert. Die Baureihe AxiaVert bietet integrierte funktionale Sicherheit, die in verschiedene Varianten unterteilt ist, die je nach Anwendungsanforderungen ausgewählt werden können, um Preis und Leistung optimal an die Maschinenfunktionen anzupassen.



### WICHTIGSTE VORTEILE

- Wählbare Funktionen der funktionalen Sicherheit (bis zu SIL 3 / PL e / CAT. 4)
- Großer Leistungsbereich
- Vielseitige Kommunikation
- Hohe Flexibilität bei der Montage
- Große Auswahl an Encoder-Unterstützung für verschiedene Systeme
- Anpassbare Logikfunktionen mit interner optionaler SPS (IEC61131)
- Integriertes PID-Regelsystem
- Verschiedene Regelungsarten inkl. Positions-, Drehzahl- oder Drehmomentregelung und CiA402-kompatible Bewegungssteuerung
- Einfache Verdrahtung durch abnehmbare Signal- und Leistungsklemmen (bis zu 15 kW)
- Makro für EPLAN<sup>(1)</sup>

### INKLUSIVE FELDBUS



### GESTEUERTE MOTORTECHNOLOGIE

(ohne Sensoren oder mit Rückführung)



Asynchrone Induktionsmotoren



Synchron-Reluktanzmotoren



Permanentmagnet-Synchronmotoren

### HAUPTVARIANTEN

#### Montage



#### Feldbus



#### Funktionale Sicherheit

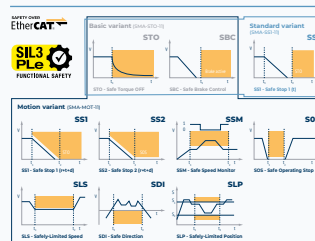

BIS ZU SIL 3 / PL e / CAT. 4

#### Feedback-Auswertung (bis zu 2, z. B. für Drehzahl- und Positionsregelkreis)



### WICHTIGSTE OPTIONEN

#### Abnehmbare Schnittstellen



#### Schirmblech



#### Zubehör für die Stromversorgung



### ZERTIFIZIERUNGEN



### TECHNISCHE DATEN

Spannung		Leistung	
[V]		[kW]	
200-240 (1ph) <sup>(1)</sup>	0,25 - 3,0 in 3 Baugrößen		
200-240 (3ph) <sup>(1)</sup>	0,25 - 9,2 in 4 Baugrößen		
400/480 (3ph)		0,25 - 15 in 4 Baugrößen	

(1) demnächst verfügbar



## FREQUENZUMRICHTER

### Baureihe ANG

Active Next Generation (ANG) ist ein Bewegungssteuerungsumrichter, der in Servoanwendungen und als Frequenzumrichter eingesetzt werden kann. Die Baureihe ANG bietet einen breiten Leistungsbereich von 0,25 kW bis 400 kW (mit Parallelschaltung von Antrieben bis zu 1200 kW). Sie kann asynchrone und synchrone Motoren im offenen und geschlossenen Regelkreis steuern. Feldbuskommunikation und Encoderauswertung sind serienmäßig integriert, was die Active Next Generation-Serie zum perfekten Antrieb für Motion-Control-Anwendungen in Regelkreisen wie Verpackungs-, Textilmaschinen, Lebensmittel- und Getränkeindustrie, Lager und Materialtransport macht. Für die Integration in funktionale Sicherheitsumgebungen bietet ANG eine STO-Funktionalität gemäß SIL 3 und PL e.



### WICHTIGSTE VORTEILE

- Funktionale Sicherheit durch STO (Safe Torque Off: SIL3/PLe)
- Großer Leistungsbereich
- Vielseitige Kommunikation
- Hohe Flexibilität bei der Montage
- Große Auswahl an Encoder-Unterstützung für verschiedene Systeme
- Anpassbare Logikfunktionen mit interner VPLC
- Integriertes PID-Regelsystem
- Verschiedene Regelungsarten inkl. Positions-, Drehzahl- oder Drehmomentregelung und CiA402-kompatible Bewegungssteuerung
- Einfache Verdrahtung durch abnehmbare Signal- und Leistungsklemmen (bis zu 4 kW)
- Makro für EPLAN

### GESTEUERTE MOTORTECHNOLOGIE

(Ohne Sensoren oder mit Rückführung)



Asynchrone Induktionsmotoren



Permanentmagnet-Synchronmotoren

### HAUPTVARIANTEN

#### Montage



#### Feldbus



#### Funktionale Sicherheit



#### Feedback-Auswertung



### WICHTIGSTE OPTIONEN

#### Abnehmbare Schnittstellen



#### Schirmblech



#### Zubehör für die Stromversorgung



### ZERTIFIZIERUNGEN



### TECHNISCHE DATEN

Spannung		Leistung	
[V]		[kW]	
200-240 (1ph)	0,25 - 3,0	in 3 Baugrößen	
200-240 (3ph)	0,25 - 9,2	in 4 Baugrößen	
400/480 (3ph)	0,25 - 400 (...1200 bei Parallelschaltung) in 8 Baugrößen		
525 (3ph)	160 - 400 (...1200 bei Parallelschaltung)		
690 (3ph)	160 - 400 (...1200 bei Parallelschaltung)		

## HOCHLEISTUNGS-FREQUENZUMRICHTER

### Baureihe Active Cube

Die Baureihe Active Cube (ACU) besteht aus leistungsstarken Frequenzumrichtern mit einem breiten Leistungsbereich von 0,25 kW bis 400 kW (mit Parallelbetrieb bis zu 1200 kW). Sie kann Asynchron-, Synchronmotoren und Synchron-Reluktanzmotoren im offenen und geschlossenen Regelkreis steuern. Mehrere optionale Kommunikations- und Erweiterungsmodule für die E/A-Steuerung und Encoderauswertung machen die ACU-Serie ideal für eine Vielzahl von Hochleistungsanwendungen, wie z. B. Lager- und Materialtransport, automatische Lagersysteme, Textilmaschinen, Verpackung, Lebensmittel und Getränke, Bewegungssteuerung sowie Hebe- und Krananwendungen. Die STO-Funktionalität gemäß SIL 3 und PL e ermöglicht eine einfache Integration in funktionale Sicherheitsumgebungen.



### WICHTIGSTE VORTEILE

- Funktionale Sicherheit durch STO (Safe Torque Off: SIL3/PLe)
- Großer Leistungsbereich
- Vielseitige Kommunikation
- Hohe Flexibilität bei der Montage
- Große Auswahl an Encoder-Unterstützung für verschiedene Systeme
- Möglichkeit zur Anpassung der Logik mit interner VPLC
- Integriertes PID-Regelsystem
- Verschiedene Regelungsarten inkl. Positions-, Drehzahl- oder Drehmomentregelung und CiA402-kompatible Bewegungssteuerung
- Einfache Kabelverdrahtung durch abnehmbare Signal- und Leistungsklemmen (bis zu 4 kW)
- Makro für EPLAN

### GESTEUERTE MOTORTECHNOLOGIE

(Ohne Sensoren oder mit Rückführung)



Asynchrone Induktionsmotoren



Synchron-Reluktanzmotoren



Permanentmagnet-Synchronmotoren

### HAUPTVARIANTEN

#### Montage



#### Funktionale Sicherheit



STO

### WICHTIGSTE OPTIONEN

#### Feldbus



#### Feedback-Auswertung & E/A

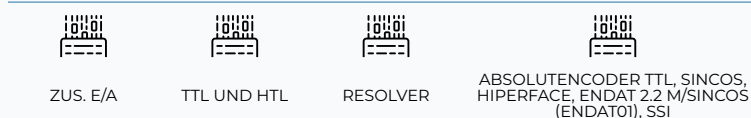

#### Abnehmbare Schnittstellen



PC-USB-SCHNITTSTELLE



TASTATUR

#### Schirmblech



SCHIRMBLECH

#### Zubehör für die Stromversorgung



BREMSWIDERSTÄNDE



NETZ-DROSSELN



EMC-FILTER

### ZERTIFIZIERUNGEN



### TECHNISCHE DATEN

Spannung		Leistung	
[V]		[kW]	
200-240 (1ph)	0,25 - 3,0	in 3 Baugrößen	
200-240 (3ph)	0,25 - 9,2	in 4 Baugrößen	
400/480 (3ph)	0,25 - 400 (...1200 bei Parallelschaltung) in 8 Baugrößen		
525 (3ph)			160 - 400 (...1200 bei Parallelschaltung)
690 (3ph)			160 - 400 (...1200 bei Parallelschaltung)

## STANDARD-FREQUENZUMRICHTER

### Agile-Baureihe

Die Baureihe Agile (AGL) ist ein flexibler Kompromiss für Standardanwendungen wie Lager- und Materialtransport (z. B. Glas, Holz, Marmor), Textilmaschinen, Lebensmittel und Getränke, Verpackung, Keramik und Hebezeuge. Die Baureihe der „Agile“-Frequenzumrichter ist in drei mechanischen Baugrößen für Leistungsbereiche zwischen 0,12 und 11 kW mit Open-Loop-Regelung für asynchrone und synchrone Motoren erhältlich. Für die Integration in funktionale Sicherheitsumgebungen bietet AGL eine STO-Funktionalität gemäß SIL 2 und PL d.



### WICHTIGSTE VORTEILE

- Erhöhte Sicherheit durch STO (Safe Torque Off: SIL2/PLd)
- Kompakte Bauweise für beengte Platzverhältnisse
- Vielseitige Kommunikation
- Einfache Inbetriebnahme und Diagnose mit integrierter Tastatur
- Hohe Flexibilität bei der Montage
- Möglichkeit zur Anpassung der Logik mit interner VPLC
- Integriertes PID-Regelsystem
- Makro für EPLAN

### INKLUSIVE FELDBUS



### GESTEUERTE MOTORTECHNOLOGIE

(Ohne Sensoren)

Asynchrone Induktionsmotoren

Permanentmagnet-Synchronmotoren

### HAUPTVARIANTEN

#### Montage



#### Funktionale Sicherheit



STO

### WICHTIGSTE OPTIONEN

#### Feldbus



#### Abnehmbare Schnittstellen



PC-USB-SCHNITTSTELLE

#### Schirmblech



SCHIRMBLECH

#### Zubehör für die Stromversorgung



BREMSWIDERSTÄNDE



NETZ-DROSSELN



EMC-FILTER

### ZERTIFIZIERUNGEN



### TECHNISCHE DATEN

Spannung		Leistung
[V]		[kW]
200-240 (1ph)	0,12 - 3,0 in 2 Baugrößen	
200-240 (3ph)	0,25 - 7,5 in 3 Baugrößen	
400/480 (3ph)		0,25 - 11 in 3 Baugrößen



## BASIS-FREQUENZUMRICHTER

### Baureihe S2U

Unsere Frequenzumrichter der Baureihe S2U sind für einfach zu handhabende Anwendungen konzipiert und lassen sich schnell in Ihre Maschinen integrieren. Der S2U-Frequenzumrichter ist in zwei mechanischen Baugrößen von 0,20 kW bis 2,2 kW für den Einphasenbetrieb mit 230 V erhältlich. S2U ist bereits für entsprechende asynchrone Motoren mit Open-Loop-Regelung voreingestellt. Sie können das Grundverhalten des Antriebs außerdem mit 30 Parametern anpassen. S2U ist unsere Lösung für kompakte und wirtschaftliche Anwendungen wie Pumpen, Lüfter und Materialtransport einschließlich Verpackungs- und Textilmaschinen.



### WICHTIGSTE VORTEILE

- Sehr kompakte Bauweise für kleine Schaltschränke
- Einfache Drehzahlregelung durch integriertes Potentiometer
- Verbesserte Robustheit durch lüfterlose Bauweise
- Integriertes PID-Regelsystem
- Einfache Installation mit integrierter Tastatur für die wesentlichen Parameter
- Erweiterte Installation mit erweiterbarer Parametereinstellung
- Makro für EPLAN

### INKLUSIVE FELDBUS



### GESTEUERTE MOTORTECHNOLOGIE

(Ohne Sensoren)



Asynchrone Induktionsmotoren

### HAUPTVARIANTEN

#### Montage



STANDARD-WANDMONTAGE

### WICHTIGSTE OPTIONEN

#### DIN-Schienenmontage



DIN-SCHIENE

#### Abnehmbare Schnittstellen



PC-USB-SCHNITTSTELLE

### ZERTIFIZIERUNGEN



### TECHNISCHE DATEN

Spannung	Leistung
[V]	[kW]
200-240 (1ph)	0,2 - 2,2 in 2 Baugrößen

## BASIS-FREQUENZUMRICHTER

### Baureihe S2U IP66

Die S2U IP66-Frequenzumrichterbaureihe ist in drei mechanischen Baugrößen von 0,40 kW bis 18,5 kW erhältlich. S2U ist bereits für entsprechende asynchrone Motoren mit Open-Loop-Regelung voreingestellt. S2U IP66 ist unsere kompakte, robuste und wirtschaftliche Lösung für Anwendungen in rauen Umgebungen, wie z. B. Pumpen, Lüfter und Förderbänder. Der S2U IP66-Frequenzumrichter eignet sich durch einfache Änderung der erweiterten Parametereinstellungen auch für Anwendungen in den Bereichen Verpackung, Textil, Materialverarbeitung, Holzbearbeitung sowie Lebensmittel und Getränke. Die Kühlkörperfunktion wurde speziell für extreme Umgebungsbedingungen wie Staub, Feuchtigkeit und Reinigungskemikalien entwickelt.



### WICHTIGSTE VORTEILE

- Robuste Bauweise für IP66-Umgebungen als Frequenzumrichter in unmittelbarer Nähe
- Integrierter Netzschalter für einfache Installation und Abschaltung
- Einfache Drehzahlregelung durch integriertes Potentiometer
- Verbesserte Robustheit durch lüfterlose Bauweise
- Integriertes PID-Regelsystem
- Erweiterte Installationsunterstützung durch integrierte Tastatur mit erweiterbarer Parametereinstellung
- Möglichkeit zur Anpassung der Logik mit einer internen Kontaktplan-SPS

### INKLUSIVE FELDBUS



### GESTEUERTE MOTORTECHNOLOGIE (Ohne Sensoren)



Asynchrone Induktionsmotoren

### HAUPTVARIANTEN

#### Montage



STANDARD WAND

#### IP-Schutz



BIS ZU IP66

### WICHTIGSTE OPTIONEN

#### Abnehmbare Schnittstellen



PC-USB-SCHNITTSTELLE

### ZERTIFIZIERUNGEN



### TECHNISCHE DATEN

Spannung		Leistung
[V]		[kW]
200-240 (1ph)	0,2 - 2,2 in 2 Baugrößen	
400/480 (3ph)		0,75 - 18,5 in 4 Baugrößen

## AKTIVES REGENERATIONSSYSTEM

### Baureihe AEC

Dank jahrzehntelanger Erfahrung im Bereich elektronischer Industrieantriebe und erneuerbarer Energien kann Bonfiglioli eine effektive Lösung zur Rückgewinnung von Bremsenergie anbieten. Diese Lösung kommt in Form der neuen Umrichter mit aktivem Regenerationssystem (AEC) zum Einsatz. In einer Vielzahl elektrisch gesteuerter Industrieanwendungen kann die Trägheit beweglicher Mechanismen dazu führen, dass Elektromotoren als Bremsen wirken. Sie wandeln dabei kinetische Energie in elektrische Energie um. Bei regenerativen Prozessen wird diese Energie wieder ins Netz zurückgespeist.



### WICHTIGSTE VORTEILE

- Energieeinsparung durch Rückgewinnung von Brems- oder kinetischer Energie (z. B. Hebezeuge)
- Geringere Wärmeabgabe bei Einspeisung ins Netz statt in einen Bremswiderstand
- Stabilisierung der Netzqualität durch die Einspeisearchitektur am Netzfrontende
- Kompatibilität mit Bonfiglioli ACU- und ANG-Antrieben
- Einstellbarer Leistungsfaktor
- Einstellbare Zwischenkreisspannung

### EINSPEISUNGS- STEUERUNG



Block-Einspeisungsstromsteuerung



Sinusförmige  
Einspeisungsstromsteuerung

### HAUPTVARIANTEN

#### Montage



STANDARD-  
WANDMONTAGE



DURCHSTECK-  
MONTAGE



FLÜSSIGKEITS-  
KÜHLUNG

### WICHTIGSTE OPTIONEN

#### Feldbus



CANOPEN



MODBUS



PROFIBUS

#### E/A



ZUS. E/A

#### Abnehmbare Schnittstellen



PC-USB-SCHNITT-  
STELLE



TASTATUR

#### Schirmblech



SCHIRMBLECH

#### Zubehör für die Stromversorgung



SINUSFILTER



NETZ-  
DROSSELN



EMC-FILTER

### ZERTIFIZIERUNGEN



### TECHNISCHE DATEN

Spannung	Leistung
[V]	[kW]
320..440 (3ph)	9,7 - 173,2 kVA in Baugrößen 3...7

# FREQUENZUMRICHTER

---

Bonfiglioli bietet Frequenzumrichter für die präzise und zuverlässige Steuerung von Elektromotoren.

## DEZENTRALE UMRICHTER

Starten Sie mit den dezentralen Umrichtern von Bonfiglioli in die Zukunft der industriellen Automatisierung, einer Kombination aus kompakter Leistung, unvergleichlicher Flexibilität und intelligenter Steuerung. Diese innovativen Umrichter werden direkt an Ihren Motoren montiert und bieten eine platzsparende, kostengünstige Lösung, mit der Sie selbst in anspruchsvollsten Umgebungen Spitzenleistungen erzielen.

**Bonfiglioli**



## INTEGRIERTER FREQUENZUMRICHTER

### Baureihe DGM

Die dezentralen Umrichter DGM von Bonfiglioli eignen sich für Asynchrone Induktionsmotoren. Sie wurden ausschließlich für den industriellen oder professionellen Einsatz entwickelt und können als Komplettlösung oder separat für die Wandmontage geliefert werden. Die Konstruktion und Installation sind im Vergleich zu Frequenzumrichtern in Schaltschränken schneller, da lange Kabel vermieden werden können, weniger Zeit für die elektrische Verdrahtung aufgewendet werden muss und die Schaltschrankabmessungen reduziert werden können. Dank ihres robusten und vibrationsfesten Gehäusekonzepts sowie verschiedener Funktionen und Optionen ist unsere leistungsstarke Lösung perfekt für Pumpen und Lüftungsanlagen geeignet.



### WICHTIGSTE VORTEILE

- Reduzierte Gesamtkomplexität und Verkabelung des Systems
- Erhöhte Sicherheit durch STO (SIL3/PLe)
- Vielseitige Kommunikation dank verschiedener Feldbusse
- Möglichkeit zur Anpassung der Logik direkt in der internen SPS des Umrichters
- Thermischer Schutz inklusive
- Integriertes PID-Regelsystem

### HAUPTVARIANTEN

#### Feldbus



#### Frequenzregelung



POTENTIOMETER

#### IP-Schutz



BIS ZU IP65

#### Funktionale Sicherheit



STO

#### Montage



INTEGRIERT AN DER WAND

#### Digitale und analoge E/A



BIS ZU 4 DI + 2 DO + 2AI + 1AO

#### MMI



TRAGBARER CONTROLLER

#### Bremsgleichrichter



GLEICHRICHTER

### INKLUSIVE FELDBUS



### GESTEUERTE MOTORTECHNOLOGIE



Asynchronmotoren

### ZERTIFIZIERUNGEN



### TECHNISCHE DATEN

Baureihe	Größen	Leistung [kW]	
DGM1	A	0,37 - 1,1	
	A	0,55 - 1,5	
DGM3	B		2,2 - 4,0
	C		5,5 - 7,5
	D		11 - 22

## INTEGRIERTER FREQUENZUMRICHTER

### DGM Modular-Baureihe

Die dezentralen Umrichter der Baureihe DGM Modular von Bonfiglioli eignen sich sowohl für die Steuerung von Induktions-Asynchronmotoren als auch von Permanentmagnet-Synchronmotoren und Reluktanz-Synchronmotoren. Sie wurden ausschließlich für den industriellen oder professionellen Einsatz entwickelt und können als dezentrale Komplettlösung oder separat für die Wandmontage geliefert werden. Die Konstruktion und Installation sind im Vergleich zu Schaltschrankumrichtern schneller, da lange Kabel vermieden werden können, weniger Zeit für die elektrische Verdrahtung aufgewendet werden muss und die Schaltschrankabmessungen reduziert werden können. Dank ihres robusten und vibrationsfesten Gehäusekonzepts sowie verschiedener Funktionen und Optionen ist unsere leistungsstarke Lösung perfekt für die Bereiche Verpackung, Logistik, Materialtransport, Lebensmittel und Getränke, Materialbearbeitung und Pumpen.



### WICHTIGSTE VORTEILE

- Reduzierte Gesamtkomplexität und Verkabelung des Systems
- Erhöhte Sicherheit durch STO (SIL2/PLd)
- Vielseitige Kommunikation dank verschiedener Feldbusse
- Sensorlose Vektorsteuerung ohne Rückmeldung
- Möglichkeit zur Anpassung der Logik direkt in der internen SPS des Umrichters
- Möglichkeit zur Steuerung verschiedener Motortechnologien
- Thermischer Schutz

### INKLUSIVE FELDBUS



### GESTEUERTE MOTORTECHNOLOGIE

- Asynchronmotoren
- Synchron-Reluktanzmotoren
- Permanentmagnet-Motoren

### HAUPTVARIANTEN

Feldbus*				MMI	
ETHERCAT	PROFINET	SERCOS	ETHERNET/IP	TRAGBARER CONTROLLER	INTEGRIERTE MMI
Netzanschlussklemmen		IP-Schutz		Frequenzregelung	
HARTING	QUICKON	BIS ZU IP65	POTENTIOMETER	HAUPTSCHALTER	HAUPTSCHALTER
Funktionale Sicherheit		Montage		Digitale E/A	
STO	INTEGRIERT	AN DER WAND	BIS ZU 3 DI + 1 DO	GLEICHRICHTER	GLEICHRICHTER

### ZERTIFIZIERUNGEN



### TECHNISCHE DATEN

Größen	Leistung		
	[kW]		
A	0,55 - 2,2		
B		2,2 - 5,5	
C			5,5 - 11
D			11 - 30

\* Feldbusse sind zusätzlich zu den bereits enthaltenen als Option erhältlich.

# DIGITALE ENGINEERING- WERKZEUGE

---

Dank einer leistungsstarken Reihe von Software-Tools und Online-Plattformen, die in Zusammenarbeit mit den wichtigsten Marktführern entwickelt wurden, ermöglicht Bonfiglioli seinen Kunden die reibungslose und produktive Entwicklung maßgeschneiderter Anwendungen: Die Auswahl und Dimensionierung der Komponenten sowie die Konstruktion des gesamten Antriebsstrangs werden einfacher und zuverlässiger.

Stets aktuelle technische Daten ermöglichen eine präzise und optimierte Kombination der Komponenten und gewährleisten so das beste Verhältnis zwischen Kosten, Leistung und Energieeffizienz bei der Konstruktion des Antriebsstrangs.

Darüber hinaus steht das Engineering-Team von Bonfiglioli dank seiner fundierten Kenntnisse über industrielle Lösungen den Kunden bei der Auswahl und Konstruktion jederzeit zur Seite und bietet hochwertigen technischen Support für die Entwicklung spezifischer Anwendungen.



2535  
870

MODEL:428

GMB

7239  
572



## EPLAN



### OPTIMIEREN SIE IHRE ELEKTRISCHE KONSTRUKTION

Der intensive Wettbewerb zwingt Maschinenbauer und Systemintegratoren dazu, Maschinen mit höherem Durchsatz und geringeren Betriebskosten in kürzerer Zeit zu liefern, was den Prozess der Maschinenkonstruktion erheblich komplexer macht.



DOKUMENTE

DE  
EN  
ES

MEHRSPRACHIGE  
UNTERSTÜTZUNG



KOMMERZIELLE  
DATEN



LOGIK-  
DATEN



2D/3D  
DATEN



PRODUKTIONS-  
DATEN

### HERAUSFORDERUNGEN BEI DER SYSTEMKONSTRUKTION

Bonfiglioli und EPLAN arbeiten zusammen, um effiziente Engineering-Lösungen anzubieten, die darauf abzielen, die Lücke zwischen dem ersten Konzept und seiner Entwicklung, Programmierung und Inbetriebnahme zu schließen.

- **Bessere Dokumentationsqualität:** Das EPLAN Data Portal versorgt Anwender mit aktuellen Gerätedaten zahlreicher Komponentenhersteller, wodurch Zeit für die manuelle Datenerfassung eingespart und das Risiko fehlerhafter Daten minimiert wird.
- **Kürzere Systemkonstruktionszeiten:** Durch die Einbindung von Makroinformationen, Funktionsvorlagen, Produktionsdaten und Zeichnungen ermöglicht EPLAN den Anwendern, Bonfiglioli-Zeichnungsvorlagen per Drag & Drop in ihre eigenen Schaltpläne zu übernehmen, wodurch sich der Zeitaufwand für die Schaltschrankplanung reduziert.

### BONFIGLIOLI- PRODUKTE IM EPLAN- DATENPORTAL

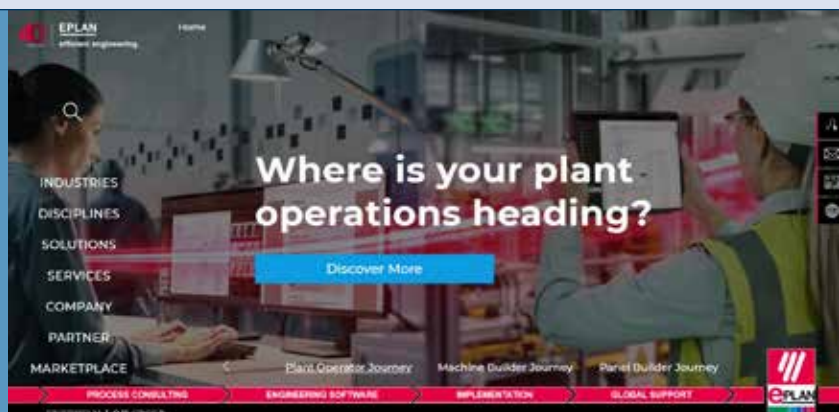

ACTIVE NEXT  
GENERATION-  
BAUREIHE



BAUREIHE ACTIVE  
CUBE



AGILE-BAUREIHE



BAUREIHE AXIAVERT

# SMART SIZER



## KOMPLETTE DIMENSIONIERUNG VON ANTRIEBS- UND GETRIEBESYSTEMEN

Smart Sizer ist ein Software-Tool, das Kunden bei der Dimensionierung kompletter Mehrachs-Servosysteme unterstützt – einschließlich Motoren, Getrieben und Servoantrieben – für bis zu 50 Achsen in gemeinsamer oder autonomer Konfiguration.

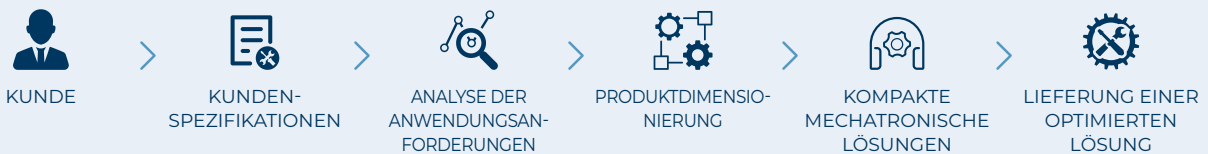

## INTUITIVES MECHATRONISCHES DIMENSIONIERUNGSWERKZEUG FÜR KUNDEN UND CAE

Mit Smart Sizer können Kunden ihre kundenspezifischen und hochleistungsfähigen Applikationen auswählen, auslegen und projektieren. Darüber hinaus nutzt das Bonfiglioli-Ingenieurteam Smart Sizer dank seiner umfassenden Produktkenntnis, um einen erstklassigen Kundenservice zu bieten und optimierte, energieeffiziente sowie individuell angepasste technische Lösungen zu entwickeln, die den jeweiligen Anforderungen entsprechen.

### AUF SMART SIZER VERFÜGBARE BONFIGLIOLI-PRODUKTE



BAUREIHE DRIVES



BAUREIHE ASYNCHRON-MOTOREN

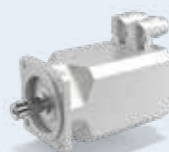

BAUREIHE SYNCHRON-MOTOREN



BAUREIHE INDUSTRIEGE-TRIEBE

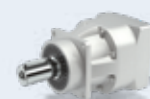

BAUREIHE PRÄZISIONS-PLANETENGETRIEBE

# SOFTWARE FÜR BESTELLUNGEN UND AUSWAHL

Bonfiglioli Shop ist die E-Business-Plattform von Bonfiglioli, die entwickelt wurde, um Kunden den Einkauf und die Produktkonfiguration zu erleichtern. Sie ist vollständig in die Bonfiglioli-Produktdatenbank integriert und bietet mehr Flexibilität bei der Konfiguration einer Lösung und der Verfolgung von Bestellungen.

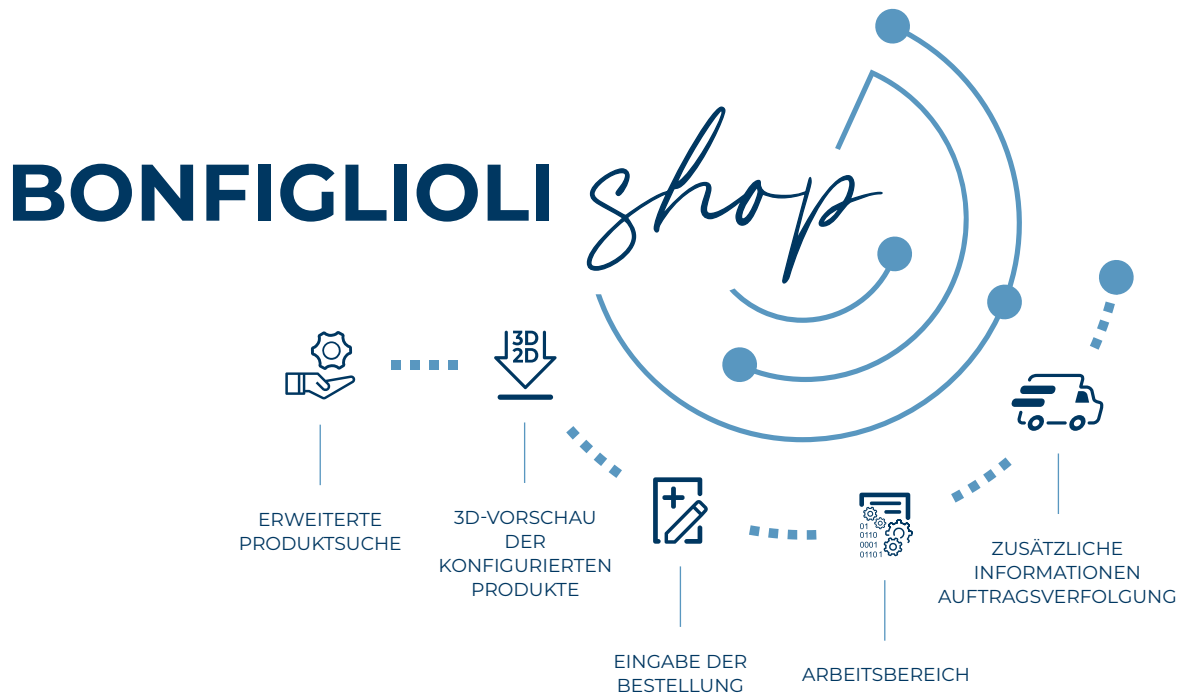

## EINE KOMPLETTE E-BUSINESS-PLATTFORM, MIT DER SIE IHRE LÖSUNGEN SELBST IN DIE HAND NEHMEN

Der Bonfiglioli Shop begleitet Kunden, Händler und Vertreter bei der Auswahl des richtigen Produkts für ihre spezifischen Anforderungen und bietet Unterstützung bei der Konstruktion und Auftragsabwicklung. Das System beschleunigt den Produktauswahl- und Bestellprozess erheblich und garantiert zudem mehr Sicherheit und Genauigkeit.

Dank der webbasierten Technologie können Kunden rund um die Uhr, 365 Tage im Jahr und von überall auf der Welt mit dem technischen Service von Bonfiglioli in Verbindung bleiben. Registrierte Kunden haben Zugriff auf ständig aktualisierte technische Spezifikationen und Zeichnungen, die speziell für die von ihnen benötigte Produktbezeichnung erstellt wurden. Dieser Service bietet Anwendern Online-Unterstützung bei folgenden Aufgaben:

- Konfiguration von Bonfiglioli-Produkten
- Download von technischen Daten/Zeichnungen in 3D und 2D
- Unterstützung durch Bonfiglioli bei der Produktauswahl



# IMMER AN DER SEITE UNSERER KUNDEN, WELTWEIT

Dank unserer weltweiten Präsenz sind wir immer dort, wo unsere Kunden uns brauchen. Wir sind davon überzeugt, dass ein tiefgreifendes Verständnis der Anwendungsanforderungen – sowohl technischer als auch umweltbezogener Art – den entscheidenden Unterschied ausmacht, wenn es darum geht, die richtigen Produkte und Dienstleistungen zum richtigen Zeitpunkt bereitzustellen.

Wir bieten Unterstützung während des gesamten Produktlebenszyklus, von der Auswahl bis zum Kundendienst.



LEAN  
MANUFACTURING



INDUSTRIE 4.0



SCHNELLE  
LIEFERZEITEN



WELTWEITE PRÄSENZ

Bonfiglioli hat seine Produktion im Laufe der Jahre globalisiert. Heute betreiben wir 14 Produktionsstätten auf der ganzen Welt, um Kunden in lokalen Märkten effektiver bedienen zu können. Unsere Werke in Italien, Deutschland, den USA, Brasilien, Indien, China, Vietnam und der Slowakei bilden ein äußerst effizientes Vertriebsnetz.

Exzellenz ist unsere oberste Priorität.

Wir nutzen die neuesten Technologien, um unsere tägliche Produktion zu optimieren. Bonfiglioli engagiert sich voll und ganz für einen nachhaltigeren Arbeitsplatz und unterstützt verschiedene lokale Initiativen.

Alle Mitarbeiter von Bonfiglioli achten auch auf kleinste Details, um sicherzustellen, dass unsere Kunden Produkte und Dienstleistungen von unübertroffener Qualität erhalten.



# UNSERE GLOBALE PRÄSENZ

Dank eines internationalen, eng verflochtenen Netzes von Niederlassungen und Produktionswerken gewährleisten wir in allen Teilen der Welt und jederzeit die renommierte Bonfiglioli Qualität. Unsere direkte Präsenz auf den lokalen Märkten ist ein wesentliches Element unseres Erfolges: Unsere Unternehmensfamilie besteht aus 17 Produktionsstätten, 23 Verkaufsniederlassungen und mehr als 550 Vertriebspartnern weltweit.

Mit effizienten Komplettlösungen beherrschen wir den Weltmarkt und unterstützen unsere Kunden mit speziellen Dienstleistungen, die vom Co-Engineering bis hin zum After-Sales-Service gehen.



**17**

PRODUKTIONSSTÄTTEN



**23**

VERKAUFSNIEDERLASSUNGEN



**80**

LÄNDER



**550**

HÄNDLER



**~5,000**

PERSONEN

## AUSTRALIEN

**Bonfiglioli Transmission (Aust.) Pty Ltd**  
2, Cox Place Glendenning NSW 2761  
Locked Bag 1000 Plumpton NSW 2761  
Tel. +61 2 8811 8000



## BRASILIEN

**Bonfiglioli Redutores do Brasil Ltda**  
Av. Osvaldo Fregonezi, 171, cjs 31 e 44  
CEP 09851-015 - São Bernardo do Campo  
São Paulo  
Tel. +55 11 4344 2322



## CHINA

**Bonfiglioli Drives (Shanghai) Co. Ltd.**  
#68, Hui-Lian Road, QingPu District,  
201707 Shanghai  
Tel. +86 21 6700 2000



## Selcom Electronics (Shanghai) Co., Ltd

A7, No.5399, Waiqingsong Road, QingPu  
District,  
201707 Shanghai  
Tel. +86 21 6010 8100



A24, No.5399, Waiqingsong Road, QingPu  
District,  
201707 Shanghai  
Tel. +86 21 6010 8100



## FRANKREICH

**Bonfiglioli Transmission S.A.S.**  
14 Rue Eugène Pottier  
Zone Industrielle de Moimont II  
95670 Marly la Ville  
Tel. +33 1 34474510



## DEUTSCHLAND

**Bonfiglioli Deutschland GmbH**  
Sperberweg 12 - 41468 Neuss  
Tel. +49 0 2131 2988 0



## Bonfiglioli Deutschland GmbH

Europark Fichtenhain B6 - 47807 Krefeld  
Tel. +49 0 2151 8396 0



## O&K Antriebstechnik GmbH

Ruhrallee 8-12 - 45525 Hattingen  
Tel. +49 0 2324 2050 1



## INDIEN

**Bonfiglioli Transmission Ltd.**  
**Mobility & Wind Industries**  
AC 7 - AC 11 Sidco Industrial Estate  
Thirumudivakkam Chennai - 600 044  
Tel. +91 844 844 8649



## Industry & Automation Solutions

Survey No. 528/1,  
Perambakkam High Road Mannur  
Village,  
Sriperumbudur Taluk Chennai - 602 105  
Tel. +91 844 844 8649



## Industry & Automation Solutions

Plot No.A-9/5, Phase IV MIDC Chakan,  
Village Nighoje Pune - 410 501  
Tel. +91 844 844 8649



## ITALIEN

### Bonfiglioli Riduttori S.p.A.

**Industry & Automation Solutions**  
Via Cav. Clementino Bonfiglioli, 1  
40012 Calderara di Reno  
Tel. +39 051 6473111



## Industry & Automation Solutions

Via Sandro Pertini, lotto 7b  
20080 Carpiano  
Tel. +39 02985081



## Mobility & Wind Industries

Via Enrico Mattei, 12 Z.I. Villa Selva  
47122 Forlì  
Tel. +39 0543 789111



## Industry & Automation Solutions

Via Unione, 49 - 38068 Rovereto  
Tel. +39 0464 443435/36



## Selcom Group S.p.A.

Via Achille Grandi, 5  
40013 Castel Maggiore (BO)  
Tel. +39 051 6387111



Via Marino Serenari, 18  
40013 Castel Maggiore (BO)  
Tel. +39 051 6387111



Via Cadriano, 19  
40057 Cadriano (BO)  
Tel. +39 051 6387111



## NEUSEELAND

**Bonfiglioli Transmission (Aust.) Pty Ltd**  
88 Hastie Avenue, Mangere Bridge,  
2022 Auckland  
PO Box 11795, Ellerslie  
Tel. +64 09 634 6441



## SINGAPORE

**Bonfiglioli South East Asia Pte Ltd**  
8 Boon Lay Way, #04-09,  
8@ Tadehub 21, Singapore 609964  
Tel. +65 6268 9869



## SLOWAKEI

**Bonfiglioli Slovakia s.r.o.**  
Robotnícka 2129  
Považská Bystrica, 01701 Slovakia  
Tel. +421 42 430 75 64



## SÜDAFRIKA

**Bonfiglioli South Africa Pty Ltd.**  
55 Galaxy Avenue, Linbro Business Park,  
Sandton, Johannesburg  
2090 South Africa  
Tel. +27 11 608 2030



## SPANIEN

**Tecnotrans Bonfiglioli S.A**  
Avinguda del Ferrocarril, nº 14,  
Polígono Industrial Can Estapé  
08755 Castellbisbal - Barcelona  
Tel. +34 93 447 84 00



## TÜRKEI

**Bonfiglioli Türkiye Jsc**  
Atatürk Organize Sanayi Bölgesi,  
10007 Sk. No. 30  
Atatürk Organize Sanayi Bölgesi,  
35620 Çiğli - Izmir  
Tel. +90 0 232 328 22 77



## VEREINIGTES KÖNIGSREICH

**Bonfiglioli UK Ltd.**  
Unit 1 Calver Quay, Calver Road, Winwick  
Warrington, Cheshire - WA2 8UD  
Tel. +44 1925 852667



## VEREINIGTE STAATEN

**Bonfiglioli USA Inc.**  
3541 Hargrave Drive  
Hebron, Kentucky 41048  
Tel. +1 859 334 3333



## VIETNAM

**Bonfiglioli Vietnam Co. Ltd.**  
Lot C-9D-CN, My Phuoc 3 Industrial Park,  
Thoi Hoa ward, Ben Cat city, Binh Duong  
province, Vietnam  
Tel. +84 274 3577411





Wir verpflichten uns kompromisslos zu Qualität, Innovation und Nachhaltigkeit. Unser Team entwickelt, vertreibt und wartet erstklassige Energieübertragungs- und Antriebslösungen, um die Welt in Bewegung zu halten.

#### UNTERNEHMENSZENTRALE

##### Bonfiglioli S.p.A

Via Cav. Clementino Bonfiglioli, 1  
40012 Calderara di Reno - Bologna (Italy)  
Tel. +39 051 6473111



REDUZIEREN,  
WIEDERVERWENDEN,  
RECYCELN. LADEN  
SIE DIESEN KATALOG  
HERUNTER:

