

INDUSTRIA Y AUTOMATIZACIÓN

GAMA DE PRODUCTOS

Soluciones

 **Bonfiglioli**





INDUSTRIA Y AUTOMATIZACIÓN

ÍNDICE

SOLUCIONES PARA LA INDUSTRIA Y LA AUTOMATIZACIÓN.....	5
LA GAMA DE PRODUCTOS BONFIGLIOLI.....	6
REDUCTORES.....	8
Reductores industriales.....	8
Reductores industriales de alta resistencia.....	18
Reductores planetarios de precisión.....	26
MOTORES ELÉCTRICOS.....	40
Soluciones y Aplicaciones.....	40
Uso general.....	44
CONVERTIDORES DE FRECUENCIA.....	50
Convertidores de frecuencia para armario.....	50
Convertidores de frecuencia descentralizados.....	58
HERRAMIENTAS DE INGENIERÍA DIGITAL.....	62
SOFTWARE DE SELECCIÓN DE PRODUCTOS Y GESTIÓN DE PEDIDOS.....	66
SIEMPRE AL LADO DE NUESTROS CLIENTES, EN TODO EL MUNDO.....	67
NUESTRA PRESENCIA EN EL MUNDO.....	68

Soluciones

Soluciones de ingeniería

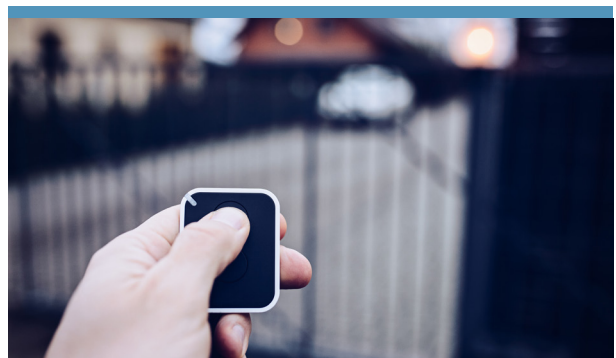

SOLUCIONES PARA LA INDUSTRIA Y LA AUTOMATIZACIÓN

La división Soluciones para la Industria y la Automatización responde a las necesidades cambiantes de los procesos industriales y la automatización. Con un enfoque centrado en la innovación y la sostenibilidad, gestionamos instalaciones avanzadas de Industria 4.0 para prestar servicio a más de 20 sectores. Ofrecemos soluciones a los sectores de manipulación de materiales y logística, alimentación y bebidas, metalúrgica, minería, reciclaje y tecnologías de energía sostenible, con un equipo internacional que garantiza una experiencia personalizada y excepcional al cliente. Estamos firmemente comprometidos en proporcionar soluciones a medida que respondan a los complejos desafíos actuales y contribuyan al progreso, generando valor sostenible para nuestros clientes.



SOCIO INTEGRAL PARA LA AUTOMATIZACIÓN



DINÁMICA Y PRECISIÓN GARANTIZADAS



RED DE DISTRIBUCIÓN GLOBAL



EXPERTOS EN SOLUCIONES PERSONALIZADAS



ESCUCHAMOS A NUESTROS CLIENTES



MEJORAMOS EL RENDIMIENTO DE LAS APLICACIONES

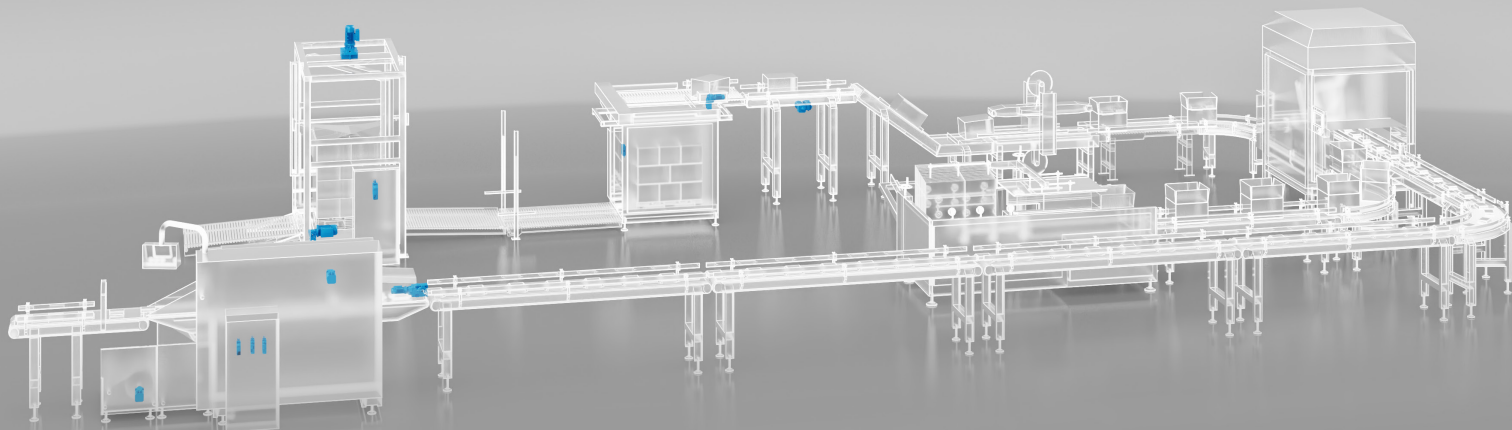

LA GAMA DE PRODUCTOS BONFIGLIOLI

Bonfiglioli ofrece una amplia gama de productos para la automatización industrial, que incluye reductores, motores, convertidores de frecuencia, sensores y herramientas digitales. Mediante la integración de estos componentes, Bonfiglioli proporciona sistemas y soluciones tanto estándar como a medida, para satisfacer las necesidades específicas de cada cliente.

¡Descubre más sobre la gama de productos Bonfiglioli!



REDUCTORES



MOTORES ELÉCTRICOS



CONVERTIDORES DE FRECUENCIA

HERRAMIENTAS DE INGENIERÍA DIGITAL

REDUCTORES

Bonfiglioli ofrece una amplia gama de reductores, desde reductores de sinfín hasta reductores planetarios, para satisfacer distintos requisitos de par y velocidad.

REDUCTORES INDUSTRIALES

Suministramos sistemas de transmisión de potencia robustos y duraderos para una amplia variedad de sectores. Nuestros reductores están diseñados para asegurar durabilidad y un rendimiento constante. Disponibles en una gama completa de tamaños, relaciones de reducción y configuraciones de montaje, nuestros productos se integran fácilmente en tu aplicación específica.



REDUCTORES HELICOIDALES EN LÍNEA PREMIUM

evox

Serie EVOX CP

La serie Bonfiglioli EVOX CP se integra fácilmente en la máquina gracias a su tamaño estandarizado, y garantiza un alto rendimiento gracias a su diseño de calidad. La lubricación de por vida y un único nivel de aceite para cualquier posición de montaje reducen al mínimo las necesidades de mantenimiento del modelo CP. Además, su superficie lisa facilita las tareas de limpieza. Disponible en versiones con patas y/o brida, el EVOX CP se adapta a una amplia variedad de aplicaciones.

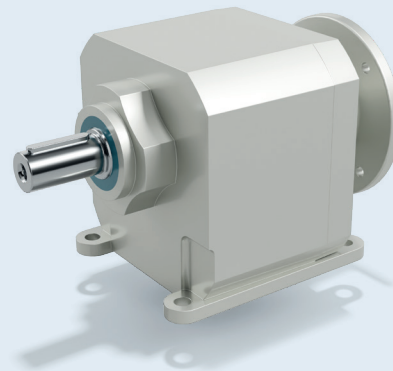





















VERSIÓN ATEX DISPONIBLE

PRINCIPALES VENTAJAS

- Dimensiones totales de acuerdo con los estándares del mercado
- Fácil de limpiar
- Diseño compacto para una alta densidad de par y máxima potencia
- Bajo coste de almacenamiento, gracias al exclusivo montaje universal
- Funcionamiento seguro en atmósferas potencialmente explosivas

PRINCIPALES OPCIONES

Etapas	Versión	Adaptador	
 2 ETAPAS  3 ETAPAS	 PATAS Y BRIDA  PATAS  BRIDA	 IEC  COMPACTO  NEMA  EJE DE ENTRADA MACIZO	
Retén de estanqueidad (simple/doble)	Tipo de aceite	Entorno	
 NBR  FKM	 SINTÉTICO  MINERAL  CALIDAD ALIMENTARIA	 EJE Y TAPÓN DE ACERO INOXIDABLE	
Protección de superficie	Juego	Rodamientos	Ejes macizos
 PINTURA HASTA LA CLASE C5	 JUEGO REDUCIDO	 RODAMIENTOS REFORZADOS	 MÉTRICO  IMPERIAL

ESPECIFICACIONES TÉCNICAS

Tamaños	Par nominal ⁽¹⁾ [Nm]	Rango de relación de reducción i	Tamaño máx. del adaptador	
CP 07	55	2,8-81,2	IEC	NEMA 56C
CP 17	100	2,4-85,9	63-80	56C-145TC
CP 37	200	2,3-133	63-90	56C-184TC
CP 47	335	2,4-172	63-112	56C-184TC
CP 57	500		Disponible en breve	
CP 67	600		Disponible en breve	

(1) El par nominal es el valor de par representativo del tamaño. Que puede variar según la relación de reducción.

REDUCTORES DE SINFIN UNIVERSAL

Serie VF/W

La reconocida serie VF/W de Bonfiglioli, presente en el mercado desde 1956, ofrece una calidad constante combinada con un rendimiento fiable y rentable.

La flexibilidad absoluta es una característica de serie, con múltiples opciones de montaje, configuraciones de eje e interfaces para motores.

Además, gracias a diversas técnicas de fabricación patentadas, la serie VF/W de Bonfiglioli destaca por su larga vida útil y su fiabilidad.

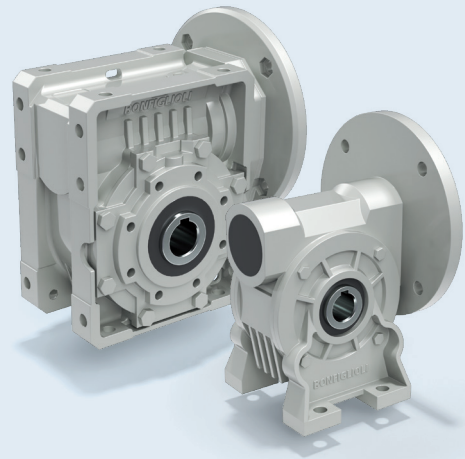

VERSIÓN ATEX DISPONIBLE

PRINCIPALES VENTAJAS

- Espacio de montaje reducido
- Diseñado para un rendimiento duradero
- Menor tiempo de inactividad gracias a la absorción eficaz de picos de carga
- Baja emisión de ruidos
- Funcionamiento seguro en atmósferas potencialmente explosivas

PRINCIPALES OPCIONES

Etapas			Versión		Adaptador			
1 ETAPA	1 ETAPA + PREETAPA	COMBINACIÓN DE 2*(1 ETAPA)	PATAS	BRIDA	IEC	COMPACTO	NEMA	EJE DE ENTRADA MACIZO
Eje de entrada	Retén de estanqueidad		Tipo de aceite		Válvula	Carcasa		
EJE EXTENDIDO	NBR	FKM	SINTÉTICO	CALIDAD ALIMENTARIA	TAPÓN DE PURGA	CARCASA DE SEGURIDAD		
Eje de salida Plug-In		Rodamientos	Protección de superficie		Limitador de par		Brazo de reacción	
DOBLE	IMPERIAL	RODAMIENTOS REFORZADOS	PINTURA HASTA LA CLASE C5		LIMITADOR DE PAR INTEGRADO		BRAZO DE REACCIÓN	

ESPECIFICACIONES TÉCNICAS

Tamaños	Par nominal ⁽¹⁾ [Nm]	Rango de relación de reducción i	Tamaño máx. del adaptador		
VF 27	13	7-70	IEC B14	IEC B5	NEMA
VF 30	24	7-70	56-63	56-63	42C
VF 44	55	7-6000	56 ⁽²⁾ -71	63-71	42C ⁽²⁾ -56C
VF 49	88	7-6000	63-80	63-80	56C
W 63	190	7-7000	56 ⁽²⁾ -90	56 ⁽²⁾ -90	42C ⁽²⁾ -145C
W 75	320	7-10000	63 ⁽²⁾ -112	63 ⁽²⁾ -112	56C-184TC
W 86	440	7-10000	63 ⁽²⁾ -112	63 ⁽²⁾ -112	56C-184TC
W 110	830	7-10000	63 ⁽²⁾ -112	63 ⁽²⁾ -132	56C ⁽²⁾ -215TC
VF 130	1500	7-10000	71 ⁽²⁾ -90 ⁽²⁾	71 ⁽²⁾ -132	56C ⁽²⁾ -145TC ⁽²⁾
VF 150	2000	7-10000	80 ⁽²⁾ -112 ⁽²⁾	71 ⁽²⁾ -160	56C ⁽²⁾ -184TC ⁽²⁾
VF 185	3600	7-10000	80 ⁽²⁾ -112 ⁽²⁾	71 ⁽²⁾ -180	56C ⁽²⁾ -184TC ⁽²⁾
VF 210	5000	7-10000		90 ⁽²⁾ -225	
VF 250	7.100	7-10000		90 ⁽²⁾ -225	

(1) El par nominal es el valor de par representativo del tamaño. En el caso de la serie VF-W, el par se calcula en una configuración de una etapa a 500 rpm.

(2) Disponible solo en versión combinada.

REDUCTORES HELICOIDALES EN LÍNEA

Serie C

La serie C ofrece fiabilidad, rendimiento y potencia constantes. Su diseño robusto y su amplio rango de par la hacen apta para las aplicaciones más exigentes. Elige entre las versiones de 2, 3 o 4 etapas para encontrar la velocidad y el par de salida que tu aplicación necesita. Tanto si se trata de cintas transportadoras como de máquinas de envasado, la serie C ofrece la solución perfecta.

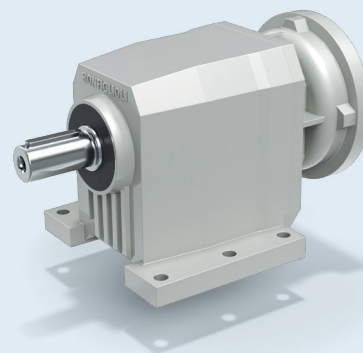

VERSIÓN ATEX DISPONIBLE

PRINCIPALES VENTAJAS

- Gran versatilidad de uso gracias al extenso rango de relaciones
- Alta resistencia mecánica para aplicaciones dinámicas
- Amplio rango de velocidades de salida
- Funcionamiento seguro en atmósferas potencialmente explosivas

PRINCIPALES OPCIONES

Etapas			Versión		Adaptador				
2 ETAPAS	3 ETAPAS	4 ETAPAS	PATAS	BRIDA	IEC	COMPACTO	NEMA	SERVO	EJE DE ENTRADA MACIZO
Retén de estanqueidad (simple/doble)			Tipo de aceite			Válvula	Juego		
NBR	FKM		SINTÉTICO	MINERAL	CALIDAD ALIMENTARIA	TAPÓN DE PURGA	JUEGO REDUCIDO		
Antirretorno	Ejes macizos		Protección de superficie						
ANTIRRETORNO	MÉTRICO	IMPERIAL	PINTURA HASTA LA CLASE C5						

ESPECIFICACIONES TÉCNICAS

Tamaños	Par nominal ⁽¹⁾ [Nm]	Rango de relación de reducción i	Tamaño máx. del adaptador	
			IEC	NEMA
C 05	45	5,5-44,7	- ⁽²⁾	- ⁽²⁾
C 12	100	2,8-66,2	63-112	56C-180TC
C 22	200	2,7-261,0	63-112	56C-180TC
C 32	300	2,9-274,7	63-132	56C-210TC
C 36	450	2,7-848,5	63-132	56C-210TC
C 41	600	2,7-855,5	63-132	56C-210TC
C 51	1000	2,6-884,9	63-180	56C-280TC
C 61	1600	2,8-796,1	63-180	56C-280TC
C 70	2300	4,6-1476	63-200	56C-280TC
C 80	4000	5,6-1481	63-225	56C-320TC
C 90	7200	5,2-1240	63-250	56C-320TC
C 100	12000	4,9-1081	63-280	56C-320TC

(1) El par nominal es el valor de par representativo del tamaño. Que puede variar según la relación de reducción.

(2) Disponible únicamente en la versión compacta

REDUCTORES DE ENGRANAJES CÓNICOS HELICOIDALES

Serie A

La serie A combina un alto rendimiento y fiabilidad, bajos costes de mantenimiento y un amplio rango de par.

La combinación de engranajes la convierte en la solución con diseño en ángulo recto más eficiente y duradera de la gama de reductores industriales.

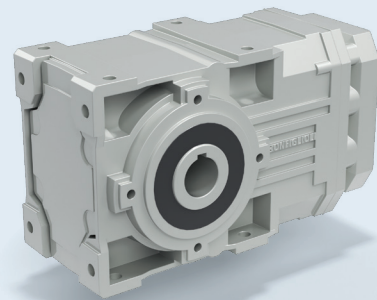

VERSIÓN ATEX DISPONIBLE

PRINCIPALES VENTAJAS

- Espacio de montaje reducido
- Amplio rango de velocidades de salida
- Alta resistencia mecánica para aplicaciones dinámicas
- Funcionamiento seguro en atmósferas potencialmente explosivas

PRINCIPALES OPCIONES

Etapas			Versión	Brazo de reacción	Adaptador				
2 ETAPAS	3 ETAPAS	4 ETAPAS	BRIDA	BRAZO DE REACCIÓN	IEC	COMPACTO	NEMA	SERVO	EJE DE EN-TRADA MACIZO
Retén de estanqueidad (simple/doble)			Tipo de aceite		Válvula	Protección de superficie			
TACONITA	NBR	FKM	SINTÉTICO	CALIDAD ALIMENTARIA	TAPÓN DE PURGA	PINTURA HASTA LA CLASE C5			
Carcasa	Juego	Antirretorno	Eje de salida (métrico o imperial)		Rodamientos				
CARCARA DE SEGURIDAD	JUEGO REDUCIDO	ANTIRRETORNO	EJE HUECO (con chaveta, con disco de contracción o estriado)	MACIZO SIMPLE	MACIZO DOBLE	RODAMIENTOS REFORZADOS			

ESPECIFICACIONES TÉCNICAS

Tamaños	Par nominal ⁽¹⁾ [Nm]	Rango de relación de reducción i	Tamaño máx. del adaptador	
			IEC	NEMA
A 05	100	5,5 - 91,6	63-80	56C-140TC
A 10	150	5,5 - 91,6	63-112	56C-180TC
A 20	250	5,4 - 380,9	63-112	56C-180TC
A 30	410	5,4 - 400,8	63-112	56C-180TC
A 35	600	5,4 - 393,2	63-132	56C-210TC
A 41	850	5,2 - 376,8	63-132	56C-210TC
A 50	1500	7,7 - 778,2	63-180	56C-280TC
A 55	2000	4,9 - 793,0	63-180	56C-280TC
A 60	2800	7,9 - 755,4	63-180	56C-280TC
A 70	5000	9,4 - 1715,0	63-200	56C-280TC
A 80	8000	9,8 - 1558,0	63-225	56C-320TC
A 90	14000	9,7 - 1632,0	63-250	56C-320TC

(1) El par nominal es el valor de par representativo del tamaño. Que puede variar según la relación de reducción.

REDUCTORES DE EJE PARALELO HELICOIDALES

Serie F

La serie F es una solución versátil y compacta para aplicaciones exigentes. Su diseño, los orificios para el montaje lateral y el brazo de reacción integrado minimizan el espacio de instalación y simplifican el montaje.

El montaje pendular reforzado entre entrada y salida garantiza una elevada rigidez torsional y un funcionamiento preciso, incluso en aplicaciones dinámicas. La serie F también ofrece un amplio rango de relaciones, por lo que se adapta a diversas necesidades.

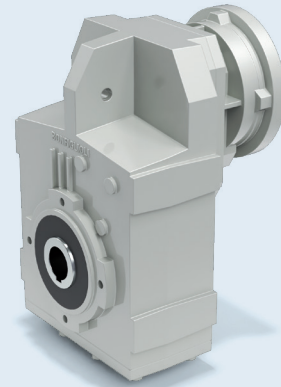

VERSIÓN ATEX DISPONIBLE

PRINCIPALES VENTAJAS

- Espacio de montaje reducido
- Amplio rango de velocidades de salida
- Alta resistencia mecánica para aplicaciones dinámicas
- Funcionamiento seguro en atmósferas potencialmente explosivas

PRINCIPALES OPCIONES

Etapas			Versión	Adaptador				
2 ETAPAS	3 ETAPAS	4 ETAPAS	BRIDA	IEC	COMPACTO	NEMA	SERVO	EJE DE ENTRADA MACIZO
Antivibración		Retén de estanqueidad (simple/doble)		Tipo de aceite			Válvula	Juego
JUEGO DE COJINETES PARA BRAZO DE REACCIÓN	NBR	FKM	SINTÉTICO	MINERAL	CALIDAD ALIMENTARIA	TAPÓN DE PURGA	JUEGO REDUCIDO	
Antirretorno	Eje de salida (métrico o imperial)		Rodamientos	Carcasa		Protección de superficie		
						PINTURA HASTA LA CLASE C5		
ANTIRRETORNO	EJE HUECO (con claveta, con disco de contracción o estriado)	SIMPLE MACIZO PLUG-IN	RODAMIENTOS REFORZADOS	CARCARA DE SEGURIDAD				

ESPECIFICACIONES TÉCNICAS

Tamaños	Par nominal ⁽¹⁾ [Nm]	Rango de relación de reducción i	Tamaño máx. del adaptador	
			IEC	NEMA
F 10	140	7,4-127,1	63-112	56C-180TC
F 20	250	6,4-545,3	63-112	56C-180TC
F 25	400	6,9-1374	63-112	56C-180TC
F 31	600	6,9-1539	63-132	56C-210TC
F 41	1100	6,7-1411	63-132	56C-210TC
F 51	1800	7,2-1439	63-180	56C-280TC
F 60	2900	9,0-1141	63-180	56C-280TC
F 70	5000	10,0-2188	63-200	56C-280TC
F 80	8000	10,3-1987	63-225	56C-320TC
F 90	14000	10,3-2099	63-250	56C-320TC

(1) El par nominal es el valor de par representativo del tamaño. Que puede variar según la relación de reducción.

REDUCTORES HELICOIDALES DE UNA SOLA ETAPA

Serie S

La serie S es ideal para aplicaciones de alta velocidad, como bombas y ventiladores. Su diseño esencial contribuye a reducir los costes, mientras que la carcasa Unibox de alta rigidez y el montaje pendular reforzado entre entrada y salida aseguran robustez y precisión. Las relaciones de reducción bajas aseguran velocidades de salida elevadas, y su rigidez dinámica permite afrontar tareas exigentes con total fiabilidad. La serie S es la opción ideal para combinar potencia, rendimiento y rentabilidad en un formato compacto.

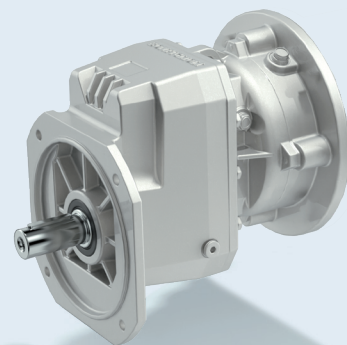

PRINCIPALES VENTAJAS

- Especialmente diseñada para aplicaciones de alta velocidad de salida y funcionamiento continuo (bombas, ventiladores)
- Transmisión de potencia eficiente y rentable

PRINCIPALES OPCIONES

Versión		Adaptador			Tipo de aceite		
PATAS	BRIDA	IEC	COMPACTO	EJE DE ENTRADA MACIZO	SINTÉTICO	MINERAL	UHI CALIDAD ALIMENTARIA
Retén de estanqueidad (simple/doble)		Válvula		Protección de superficie			
NBR	FKM	TAPÓN DE PURGA		PINTURA HASTA LA CLASE C5			
Ejes macizos		Antirretorno					
MÉTRICO		ANTIRRETORNO					

ESPECIFICACIONES TÉCNICAS

Tamaños	Par nominal ⁽¹⁾	Rango de relación de reducción	Tamaño máx. del adaptador	Potencia de entrada máxima
	[Nm]	i	IEC	[kW]
S 10	21	1,4-12,3	63-112	1,1
S 20	37	1,4-12,4	63-112	1,8
S 30	70	1,4-13,1	63-132	3,2
S 40	125	1,4-12,4	63-132	6,6
S 50	200	1,4-12,9	63-180	11,6

(1) El par nominal es el valor de par representativo del tamaño. Que puede variar según la relación de reducción.

UNIDADES DE ACCIONAMIENTO PARA ELEVACIÓN

Serie HF

La nueva Serie HF es la gama de soluciones de accionamiento dedicada a los medios de elevación en grúas de manipulación de material. El diseño de la Serie HF ha sido desarrollado por nuestro equipo de I+D tras un análisis exhaustivo de datos procedentes de condiciones reales de funcionamiento, complementado con numerosas reuniones técnicas con fabricantes de grúas. Esto ha permitido identificar los desafíos operativos y definir las características de diseño especiales que se han incorporado a estos productos.

Los productos han sido diseñados para las clases FEM e ISO a fin de ofrecer mayor seguridad, fiabilidad superior y garantizar prestaciones de punta con un funcionamiento preciso de los medios de elevación. Además, el mayor desplazamiento de entrada y salida y el incremento en el espacio entre la instalación del motor y el tambor ofrecen una ventaja a los OEM para elegir de una amplia gama de tamaños de tambores disponibles en el mercado.

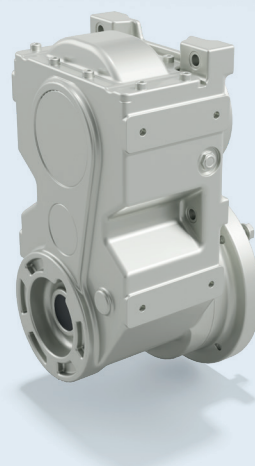

PRINCIPALES VENTAJAS

- Diseño estructural robusto con elevada capacidad de transporte de cargas
- Mayor distancia de centro y desplazamiento
- La amplia gama de conexiones de salida proporciona flexibilidad de diseño para OEM
- Rodamientos y engranajes de alto rendimiento
- Opciones de freno doble
- Carcasa SG de hierro nodular para una mayor capacidad de transporte de las cargas y factores de servicio superiores

PRINCIPALES OPCIONES

Etapas  3 ETAPAS	Versión  BRIDA	Adaptador  IEC	Eje de salida  EJE SÓLIDO ESTRIADO CON BRIDA W0A
Clase de funcionamiento     M5 M6 M7 M8	Aceite  SINTÉTICO	Válvulas  VENTILACIÓN, TAPONES DE DRENAJE Y NIVEL DE ACEITE	
Opción de motor  MOTOR CON FRENO, 4 POLOS, 50 HZ, SERVICIO S1/S4	Rodamientos  RODAMIENTOS SUPERIORES	Protección de superficie  PINTURA HASTA LA CLASE C5	
Posición de montaje  H2 (por defecto)	  H3 H4	Opciones de freno  VERSIÓN FRENO EXTERNO (Doble freno)	

ESPECIFICACIONES TÉCNICAS

Tamaño	Carga	Par nominal	Relación de reducción	Diámetro tambor	Estructura IEC
	Ton	Nm	i	mm	mm
HF 40	Hasta 5	1100	34.7 - 106.8	140 ... 200	90-112
HF 70	Hasta 8	2300	28.3 - 139.4	160 ... 240	112-132
HF 125	Hasta 16	6300	38.5 - 162.7	230 ... 340	132-160

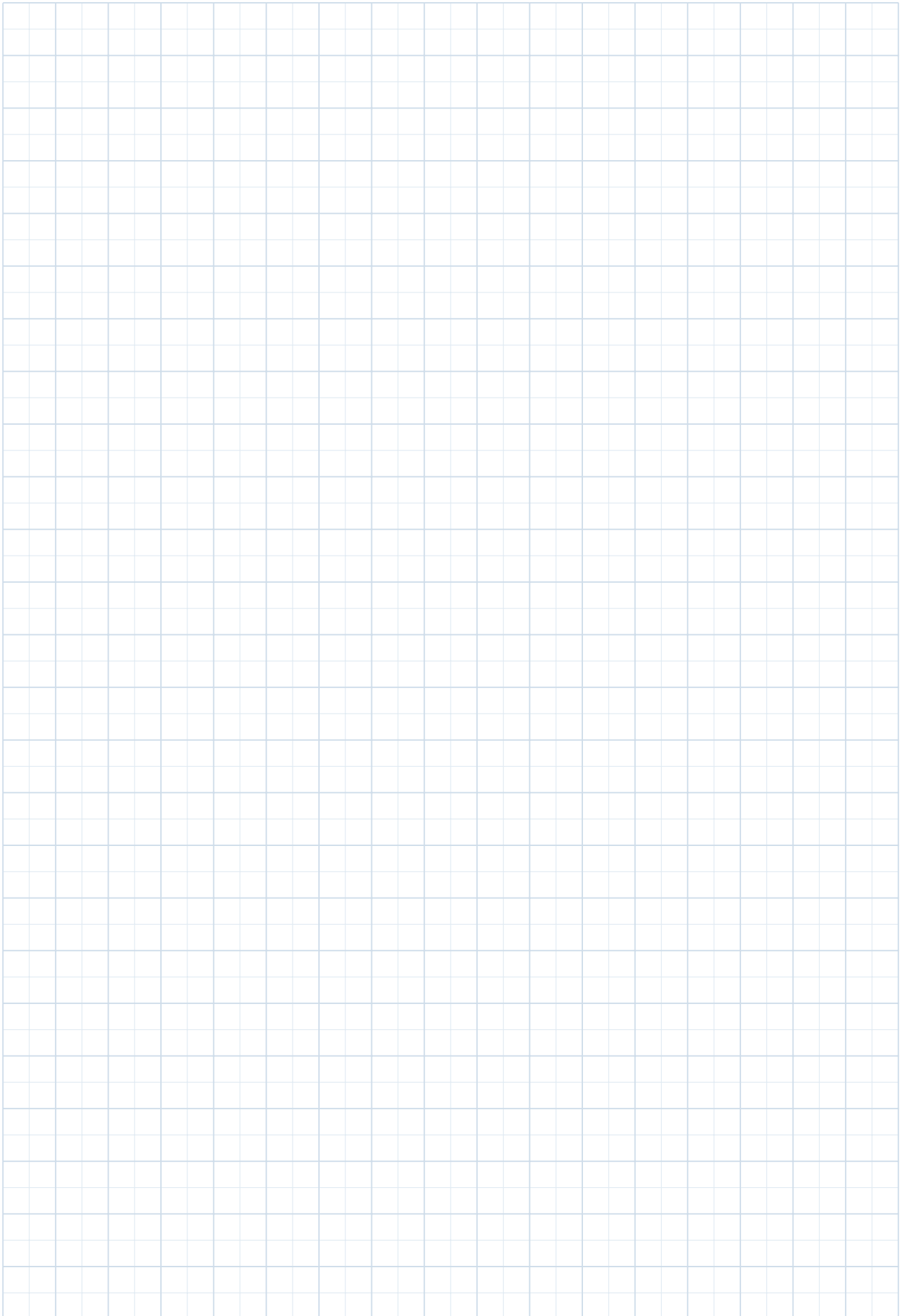

REDUCTORES

Bonfiglioli ofrece una amplia gama de reductores, desde reductores de sinfín hasta reductores planetarios, para satisfacer distintos requisitos de par y velocidad

REDUCTORES INDUSTRIALES DE ALTA RESISTENCIA

Nuestra serie de alta resistencia permite superar las limitaciones de los reductores industriales convencionales.

Estos reductores representan la máxima expresión en tecnología avanzada y materiales de alta calidad, garantizando un rendimiento inigualable y una fiabilidad constante.

Diseñados para ofrecer una durabilidad superior, un mayor rango de par mecánico y un rendimiento de primer nivel en condiciones ambientales difíciles, nuestros reductores de alta resistencia son la opción ideal para aplicaciones industriales exigentes.



REDUCTORES PLANETARIOS

Serie 300M

La serie 300M es una solución excepcional para todas las aplicaciones de alta resistencia donde la compacidad y la flexibilidad son imprescindibles. Gracias a su diseño modular, la serie 300M puede personalizarse para adaptarse a una amplia variedad de usos. Estos reductores planetarios ofrecen una flexibilidad de primer nivel gracias a las múltiples configuraciones de entrada y salida disponibles, y a su compatibilidad tanto con motores eléctricos como hidráulicos.

Además, presentan una alta relación par/peso transmisible y funcionan sin interrupciones operativas, incluso en entornos agresivos o en atmósferas potencialmente explosivas con gases y polvo.

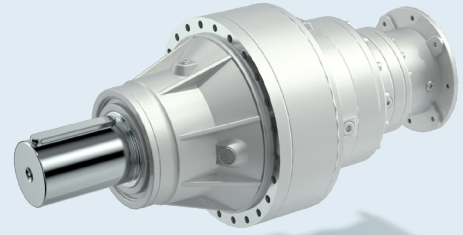

VERSIÓN ATEX DISPONIBLE

PRINCIPALES VENTAJAS

- Alta densidad de par y máxima capacidad de carga
- Máxima flexibilidad y alto rendimiento para cubrir cualquier relación de reducción
- Espacio de montaje y peso reducidos
- Bajos costes de mantenimiento

PRINCIPALES OPCIONES

Diseño	Etapas				Versiones de entrada				
EN LÍNEA ÁNGULO RECTO	1 ETAPA 2 ETAPAS 3 ETAPAS 4 ETAPAS	EJE DE ENTRADA CON CHAVETA IEC NEMA HIDRÁULICO IEC/NEMA CON VENTILADOR INTEGRADO							
Refrigeración	Retén de estanqueidad (simple/doble)			Protección de superficie					
VENTILADOR DE ENTRADA IEC/NEMA con ventilador integrado UNIDAD DE REFRIGERACIÓN AIRE/ACEITE	NBR FKM TACONITA	PINTURA HASTA LA CLASE C5							
Brazo de reacción	Versiones de salida				Accesorios de salida				
BRAZO DE REACCIÓN	EJE HUECO EJE MACIZO BRIDA PATAS	BRIDA DISCO DE CONTRACCIÓN PIÑÓN							

ESPECIFICACIONES TÉCNICAS

Tamaños	Par nominal ⁽¹⁾ [Nm]	Rango de relación de reducción i	Rango de tamaños adaptadores	
300	1250	3,48-2692	IEC 71-132	NEMA N56-N280
301	2460	3,48-2692	71-132	N56-N280
303	2970	3,60-2799	71-200	N56-N280
304	3960	3,60-2453	71-200	N56-N280
305	5800	3,60-2799	71-200	N56-N280
306	10840	3,60-2916	71-250	N56-N360
307	15680	3,43-2423	71-250	N56-N360
309	23240	3,43-2423	71-250	N56-N360
310M	33460	4,09-2523	71-250	N56-N360
311M	49210	4,09-2096	71-250	N56-N360
313M	60940	4,14-2187	71-250	N56-N360
314M	80640	4,25-1796	132-250	N250-N360
315M	100800	4,25-1805	132-250	N250-N360
316M	134390	4,25-1553	132-250	N320-N360
317M	207490	4,09-1893	132-250	N320-N360
318M	297550	4,40-1059	180-250	N320-N360
319	471190	4,08-1389	180-250	N320-N360
321	655740	4,44-1122	180-250	N320-N360
323	890310	4,60-1280	200-250	N400
325	1286000	4,60-1280	200-250	N400

(1) El par nominal es el valor de par representativo del tamaño. Este valor puede variar según la relación de reducción.

REDUCTORES COMBINADOS PLANETARIOS/CÓNICOS HELICOIDALES DE ALTA RESISTENCIA

Serie 3/H

La serie 3/H combina la alta densidad de par de los reductores planetarios con la robustez, la eficiencia de refrigeración optimizada y el funcionamiento a altas velocidades de los productos cónicos helicoidales de alta resistencia.

Esta configuración ofrece una alta capacidad de transmisión en espacios estrechos. Está diseñada para cubrir las demandas de alta potencia en un amplio rango de velocidades de salida elevadas, cumpliendo además con todos los límites térmicos.

La serie 3/H también incluye un conjunto de características, como los circuitos de refrigeración, que se adaptan a las necesidades del cliente.

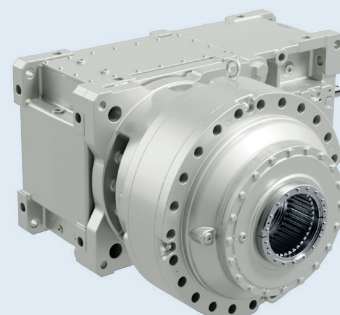

PRINCIPALES VENTAJAS

- Alta capacidad térmica
- Adecuada para todo tipo de aplicaciones de alta resistencia
- Alta resistencia a los golpes
- Diseñada para soportar las cargas más exigentes de los motores
- Amplia gama de opciones y equipamientos

PRINCIPALES OPCIONES

Diseño  ÁNGULO RECTO		Versiones de salida  FIJACIÓN PENDULAR (eje hueco estriado)  FIJACIÓN PENDULAR (disco de contracción)  EJE MACIZO (estriado / con chaveta)		
Versiones de entrada  EJE DE ENTRADA CON CHAVETA  IEC  NEMA		Dispositivo térmico auxiliar  ENTRADA VENTILADOR  CIRCUITO DE REFRIGERACIÓN  UNIDAD DE REFRIGERACIÓN AUTÓNOMA  RESISTENCIAS		
Lubricación forzada  BOMBA MECÁNICA O ELÉCTRICA	Antirretorno  ALVAR ANTIRRETORNO	Retén de estanqueidad  TACONITA  NBR  FKM	Sensor de aceite  TERMOSTATO	
Brazo de reacción  BRAZO DE REACCIÓN	Protección de superficie  PINTURA HASTA LA CLASE C5	Filtros  FILTRO RESPIRADOR DESECANTE		

ESPECIFICACIONES TÉCNICAS

Tamaños	Par nominal ⁽¹⁾ [Nm]	Rango de relación de reducción i	Rango de tamaños adaptadores	
			IEC	NEMA
3/HDO 15	100800	95,6 - 951	112 - 315	N180 - N400
3/HDO 16	134390	93,5 - 917	112 - 315	N180 - N400
3/HDO 17	207490	102 - 943	132 - 315	N210 - N440
3/HDO 18	297550	99 - 964	112 - 315	N180 - N440
3/HDO 19	471190	89 - 1010	112 - 315	N180 - N440
3/HDO 21	655740	120 - 960	132 - 315	N210 - N440
3/HDO 23	890310	122 - 937	160 - 315	N250 - N440
3/HDO 25	1286000	139 - 107	160 - 315	N250 - N440

(1) El par nominal es el valor de par representativo del tamaño. Que puede variar según la relación de reducción.

REDUCTORES COMBINADOS PLANETARIOS/CÓNICOS HELICOIDALES DE ALTA RESISTENCIA

Serie 3/A

La serie 3/A de Bonfiglioli combina la alta densidad de par de los reductores planetarios con la robustez y la alta velocidad de los productos cónicos helicoidales. Gracias también a su disposición angular, esta configuración ofrece una alta capacidad de transmisión en espacios estrechos. La serie 3/A está disponible para la gama inferior de la serie 300M y representa una solución inteligente para la transmisión de potencia de resistencia media para el mercado industrial. Gracias a su amplio catálogo de motores eléctricos, Bonfiglioli puede ofrecer siempre una solución optimizada en rendimiento y coste.

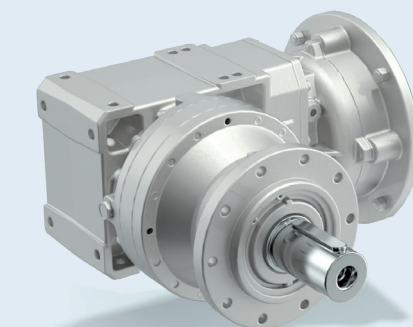

PRINCIPALES VENTAJAS

- Alta densidad de par y máxima capacidad de carga
- Solución modular y adaptable
- Bajos costes de mantenimiento
- Espacio de montaje reducido

PRINCIPALES OPCIONES

Diseño



ÁNGULO RECTO



EJE MACIZO (estriado / con chaveta)



PATAS



FIJACIÓN PENDULAR (eje hueco estriado)



FIJACIÓN PENDULAR (disco de contracción)

Accesorios de salida



BRIDA



DISCO DE CONTRACCIÓN



EJE DE ENTRADA CON CHAVETA

Versiones de entrada



IEC



NEMA



COMPACTO

Tipo de aceite



SINTÉTICO

Retén de estanqueidad



NBR



FKM

Protección de superficie



PINTURA HASTA LA CLASE C5

Brazo de reacción



BRAZO DE REACCIÓN

ESPECIFICACIONES TÉCNICAS

Tamaños	Par nominal ⁽¹⁾ [Nm]	Rango de relación de reducción i	Rango de tamaños adaptadores	
			IEC	NEMA
3/A 00	1250	19,1 - 660	63 - 112	N56 - N180
3/A 01	2460	18,8 - 665	63 - 112	N56 - N180
3/A 03	2970	19,0 - 731	63 - 112	N56 - N180
3/A 04	3960	18,7 - 520	63 - 132	N56 - N210
3/A 05	5800	18,7 - 594	63 - 132	N56 - N210
3/A 06	10840	27,7 - 671	63 - 180	N56 - N280
3/A 07	15680	27,1 - 439	63 - 180	N56 - N280

(1) El par nominal es el valor de par representativo del tamaño. Este valor puede variar según la relación de reducción.

REDUCTORES COMBINADOS PLANETARIOS/DE SINFÍN

Serie 3/V

Fruto de más de seis décadas de experiencia en tecnologías de reductores de sinfín y planetarios, esta serie representa una combinación de potencia y eficiencia excepcional. La serie 3/V está diseñada con precisión para ofrecer una fiabilidad absoluta. Su estructura robusta resiste sin problemas esfuerzos continuos, como ciclos de arranque y parada frecuentes, así como entornos exigentes, incluidas atmósferas potencialmente explosivas con gases y polvo. La serie 3/V destaca por su notable versatilidad gracias a su diseño modular. Con una amplia gama de relaciones de reducción, opciones y configuraciones de montaje, se adapta fácilmente a necesidades específicas.

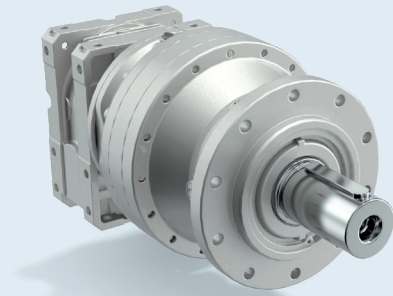

PRINCIPALES VENTAJAS

- Solución modular y adaptable
- Bajos costes de mantenimiento
- Espacio de montaje reducido

PRINCIPALES OPCIONES

Diseño		Versiones de salida									
	ÁNGULO RECTO		EJE MACIZO (estriado / con chaveta)		PATAS		FIJACIÓN PENDULAR (eje hueco estriado)		FIJACIÓN PENDULAR (disco de contracción)		
Accesorios de salida			Versiones de entrada								
	BRIDA		DISCO DE CONTRACCIÓN		EJE DE ENTRADA CON CHAVETA		IEC		NEMA		COMPACTO
Tipo de aceite	Retén de estanqueidad (simple/doble)	Protección de superficie		Brazo de reacción							
	SINTÉTICO		NBR		FKM		PINTURA HASTA LA CLASE C5			BRAZO DE REACCIÓN	

ESPECIFICACIONES TÉCNICAS

Tamaños	Par nominal ⁽¹⁾ [Nm]	Rango de relación de reducción i	Rango de tamaños adaptadores	
3/V 00	1250	415 - 2337	IEC	NEMA
3/V 01	2460	430 - 2337	63 - 80	N56
3/V 03	2970	395 - 2511	63 - 80	N56
3/V 04	3960	384 - 2366	71 - 90	N56 - N140
3/V 05	5800	396 - 2232	71 - 112	N56 - N180
3/V 06	10840	395 - 2588	71 - 112	N56 - N180
3/V 07	15680	386 - 2472	80 - 132	N140 - N210
3/V 09	23240	370 - 2472	100 - 160	-
3/V 10M	33640	436 - 4959	100 - 160	N56 - N180
3/V 11M	49210	430 - 5326	80 - 180	N140 - N210
3/V 13M	60940	370 - 5046	80 - 180	N140 - N210
3/V 14M	80640	397 - 4959	100 - 180	-
3/V 15M	100800	386 - 5234	100 - 225	-
3/V 16M	132390	397 - 4950	100 - 225	-
3/V 17M	207490	405 - 4970	100 - 225	-
3/V 18M	297550	765 - 5099	132 - 225	-
3/V 19	471190	2582 - 5164	132 - 225	-
3/V 21	655740	1062 - 5040	132 - 225	-

(1) El par nominal es el valor de par representativo del tamaño. Que puede variar según la relación de reducción.

REDUCTORES CÓNICOS HELICOIDALES DE ALTA RESISTENCIA

Serie HDO

La serie de reductores HDO está diseñada para cubrir una amplia gama de aplicaciones de alta resistencia. Fabricada con materiales de primera calidad y tecnología punta, la serie HDO ofrece un par excepcional, alta fiabilidad y durabilidad, incluso en entornos agresivos o en atmósferas potencialmente explosivas con gases y polvo. Su construcción de alta calidad garantiza la máxima transmisión de par, reduciendo al mínimo el mantenimiento y los tiempos de inactividad.

Gracias a sus configuraciones flexibles de eje con diseño en ángulo recto y a su amplia gama de opciones y accesorios, la serie HDO puede personalizarse para adaptarse a los requisitos específicos de cada aplicación.

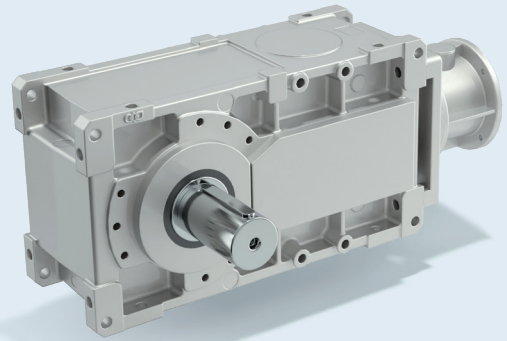

VERSIÓN ATEX DISPONIBLE

PRINCIPALES VENTAJAS

- Bajos costes de mantenimiento
- Espacio de montaje reducido
- Disponibilidad garantizada a largo plazo

PRINCIPALES OPCIONES

Etapas			Ejes de salida			Disposición del eje		
2 ETAPAS	3 ETAPAS	4 ETAPAS	EJE DOBLE	EJE SIMPLE (derecho o izquierdo)	EJE HUECO (con chaveta o con disco de contracción)	EJE DE ENTRADA DOBLE (lateral y/o superior)		
Versiones de entrada				Dispositivo térmico auxiliar				
EJE DE ENTRADA CON CHAVETA	IEC	NEMA	VENTILADOR DE ENTRADA	CIRCUITO DE REFRIGERACIÓN	UNIDAD DE REFRIGERACIÓN AUTÓNOMA	RESISTENCIAS		
Lubricación forzada		Pozo seco	Antirretorno		Rodamientos	Retén de estanqueidad		
BOMBA MECÁNICA O ELÉCTRICA	POZO SECO	ANTIRRETORNO	RODAMIENTOS REFORZADOS	TACONITA	NBR	FKM		
Filtros		Sensor de aceite		Brazo de reacción		Protección de superficie		
FILTRO RESPIRADOR DESECANTE	TERMOSTATO	BRAZO DE REACCIÓN		PINTURA HASTA LA CLASE C5				

ESPECIFICACIONES TÉCNICAS

Tamaños	Par nominal ⁽¹⁾ [Nm]	Rango de relación de reducción i	Rango de tamaños adaptadores	
			IEC	NEMA
HDO 71	8990	5,6 - 500	132 - 225	N210 - N360
HDO 81	14740	5,6 - 500	132 - 225	N210 - N360
HDO 91	21610	7,1 - 500	160 - 280	N250 - N400
HDO 95	23200	20,0 - 500	160 - 280	N250 - N400
HDO 100	28210	5,6 - 355	112 - 315	N180 - N400
HDO 110	31790	6,3 - 400	112 - 315	N180 - N400
HDO 120	41250	6,3 - 400	132 - 315	N210 - N440
HDO 125	49240	7,1 - 450	132 - 315	N210 - N440
HDO 130	69570	5,6 - 355	160 - 315	N250 - N440
HDO 140	87060	6,3 - 400	160 - 315	N250 - N440
HDO 150	117200	5,6 - 250	160 - 315	-
HDO 160	147070	7,1 - 280	160 - 315	-

(1) El par nominal es el valor de par representativo del tamaño. Este valor puede variar según la relación de reducción.



REDUCTORES INDUSTRIALES DE ALTA RESISTENCIA

REDUCTORES DE EJE PARALELO HELICOIDALES DE ALTA RESISTENCIA

Serie HDP

La serie de reductores HDP está diseñada para cubrir una amplia gama de aplicaciones de alta resistencia. Fabricada con materiales de primera calidad y tecnología punta, la serie HDP ofrece un par excepcional, alta fiabilidad y durabilidad, incluso en entornos agresivos o en atmósferas potencialmente explosivas con gases y polvo. Su construcción de alta calidad garantiza la máxima transmisión de par, reduciendo al mínimo el mantenimiento y los tiempos de inactividad. Gracias a sus configuraciones flexibles de eje paralelo y a su amplia gama de opciones y accesorios, la serie HDP puede personalizarse para adaptarse a los requisitos específicos de cada aplicación.

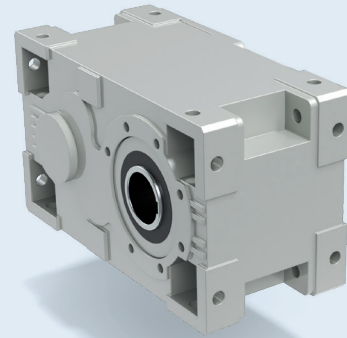

VERSIÓN ATEX DISPONIBLE

PRINCIPALES VENTAJAS

- Bajos costes de mantenimiento
- Espacio de montaje reducido
- Disponibilidad garantizada a largo plazo

PRINCIPALES OPCIONES

Etapas 2 ETAPAS 3 ETAPAS 4 ETAPAS			Ejes de salida EJE DOBLE EJE SIMPLE (derecho o izquierdo) EJE HUECO (con chaveta o con disco de contracción)			Disposición del eje EJE DE ENTRADA DOBLE			
Versiones de entrada EJE DE ENTRADA CON CHAVETA IEC NEMA				Dispositivo térmico auxiliar VENTILADOR DE ENTRADA CIRCUITO DE REFRIGERACIÓN UNIDAD DE REFRIGERACIÓN AUTÓNOMA RESISTENCIAS					
Lubricación forzada BOMBA MECÁNICA O ELÉCTRICA		Pozo seco POZO SECO		Antirretorno ANTIRRETORNO		Rodamientos RODAMIENTOS REFORZADOS		Retén de estanqueidad TACONITA NBR FKM	
Filtros FILTRO RESPIRADOR DESECANTE		Sensor de aceite TERMOSTATO		Brazo de reacción BRAZO DE REACCIÓN		Protección de superficie PINTURA HASTA LA CLASE C5			

ESPECIFICACIONES TÉCNICAS

Tamaños	Par nominal ⁽¹⁾ [Nm]	Rango de relación de reducción i	Rango de tamaños adaptadores	
			IEC	NEMA
HDP 60	5190	7,1 - 100	132 - 225	N210 - N360
HDP 70	7080	8,0 - 112	132 - 225	N210 - N360
HDP 80	12600	8,0 - 112	160 - 280	N250 - N400
HDP 90	17900	8,0 - 112	160 - 280	N250 - N400
HDP 100	28210	7,1 - 500	112 - 315	N180 - N400
HDP 110	31790	8,0 - 500	112 - 315	N180 - N400
HDP 120	41250	8,0 - 500	132 - 315	N210 - N440
HDP 125	49240	9,0 - 500	132 - 315	N210 - N440
HDP 130	69570	7,1 - 500	160 - 315	N250 - N440
HDP 140	87060	8,0 - 500	160 - 315	N250 - N440
HDP 150	117200	8,0 - 315	160 - 315	-
HDP 160	147070	9,0 - 355	160 - 315	-

(1) El par nominal es el valor de par representativo del tamaño. Este valor puede variar según la relación de reducción.

REDUCTORES

Bonfiglioli ofrece una amplia gama de reductores, desde reductores de sinfín hasta reductores planetarios, para satisfacer distintos requisitos de par y velocidad

REDUCTORES PLANETARIOS DE PRECISIÓN

Durante décadas, Bonfiglioli ha sido un socio de confianza en reductores planetarios de precisión (PPG, por su sigla en inglés) innovadores, eficientes y altamente fiables.

Diseñados para ofrecer el máximo rendimiento, nuestros PPG destacan por su calidad inigualable, su extrema compacidad y su flexibilidad de configuración, lo que permite un funcionamiento duradero en aplicaciones dinámicas.

(P) LÍNEA PERFORMANCE

(E) LÍNEA EFFECTIVE

REDUCTORES PLANETARIOS DE PRECISIÓN EN LÍNEA

(P)

Serie TQ

La serie TQ destaca en todas las categorías de rendimiento, ofreciendo una elevada densidad de par, buena capacidad de sobrecarga, alta precisión y rigidez torsional.

Diseñada para cumplir los exigentes requisitos de los servosistemas, la gama TQ es ideal para aplicaciones que requieren una dinámica rápida y un posicionamiento preciso.

Su diseño robusto garantiza fiabilidad y rendimiento incluso en las condiciones de funcionamiento más exigentes.

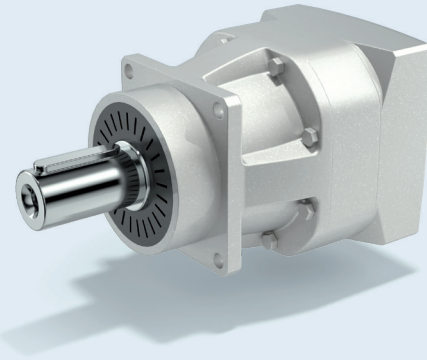

PRINCIPALES VENTAJAS

- Máxima densidad de potencia en toda la gama de reductores de precisión
- Ideal para aplicaciones con ciclos de carga intensos, altos requisitos de precisión y gran dinámica
- Gracias a los rodamientos reforzados, puede utilizarse en aplicaciones sometidas a cargas externas complejas
- Fácil de readaptar gracias a su interfaz de salida, ampliamente disponible en el mercado
- Adecuada para diversos entornos gracias a su clase de protección IP65

PRINCIPALES OPCIONES

Versiones de entrada   ADAPTADOR DEL MOTOR SIN ADAPTADOR DEL MOTOR		Lubricación   ESTÁNDAR CALIDAD ALIMENTARIA		Versiones de ejes de salida   EJE LISO SIN CHAVETA EJE CON CHAVETA	
Versiones de rodamientos   ESTÁNDAR REFORZADOS		Tipo de servicio   S1 S5			

ESPECIFICACIONES TÉCNICAS

Tamaños	Par nominal ⁽¹⁾ [Nm]	Rango de relación de reducción i	Juego torsional ⁽¹⁾		Rigidez torsional [Nm/arcmin]	Par de vuelco máximo [Nm]
			Reducido	Estándar		
060	30	3-100	2	4	4,8	129,5
070	70	3-100	2	4	11,3	343 ⁽²⁾
090	200	3-100	2	3	28	772 ⁽²⁾
130	400	3-100	2	3	59	1233
160	800	3-100	2	3	170	2331

1) Mejor valor disponible para cada tamaño.

2) Válido para la versión con «rodamientos reforzados».

REDUCTORES PLANETARIOS DE PRECISIÓN EN ÁNGULO RECTO

(P)

Serie TQK

La serie TQK con diseño en ángulo recto es una solución ideal para instalaciones con limitaciones de espacio, sin renunciar al elevado rendimiento propio de la serie TQ en línea.

Está especialmente diseñada para satisfacer los exigentes requisitos de los servosistemas, como la respuesta dinámica rápida, las inversiones de marcha frecuentes, el posicionamiento preciso y un alto número de arranques y paradas.

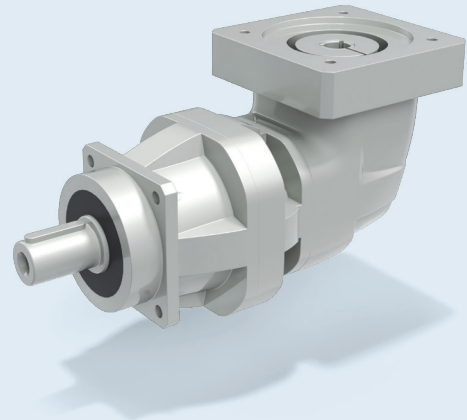

PRINCIPALES VENTAJAS

- Máxima densidad de potencia en toda la gama de reductores de precisión
- Ideal para aplicaciones con ciclos de carga intensos, altos requisitos de precisión y gran dinámica
- Gracias a los rodamientos reforzados, puede utilizarse en aplicaciones sometidas a cargas externas complejas
- Fácil de readaptar gracias a su interfaz de salida, ampliamente disponible en el mercado
- Diseño en ángulo recto compacto, ideal para espacios reducidos
- Adecuada para diversos entornos gracias a su clase de protección IP65

PRINCIPALES OPCIONES

Versión de entrada   ADAPTADOR DEL MOTOR SIN ADAPTADOR DEL MOTOR		Lubricación   ESTÁNDAR CALIDAD ALIMENTARIA		Versión de ejes de salida   EJE LISO SIN CHAVETA EJE CON CHAVETA	
Versión de rodamientos   ESTÁNDAR REFORZADOS		Tipo de servicio   S1 S5			

ESPECIFICACIONES TÉCNICAS

Tamaños	Par nominal ⁽¹⁾ [Nm]	Rango de relación de reducción i	Juego torsional ⁽¹⁾		Rigidez torsional [Nm/arcmin]	Par de vuelco máximo [Nm]
			Reducido	Estándar		
060	30	6-200	5	6	4,8	129,5
070	70	6-200	5	6	11,3	343 ⁽²⁾
090	200	6-200	4	5	28	772 ⁽²⁾
130	400	6-200	4	5	59	1233
160	800	6-200	4	5	170	2331

1) Mejor valor disponible para cada tamaño.

2) Válido para la versión con «rodamientos reforzados».

REDUCTORES PLANETARIOS DE PRECISIÓN EN LÍNEA

(P)

Serie TQF

La serie TQF representa la mejor solución para aplicaciones de precisión que requieren altas sobrecargas y montaje directo en eje con brida giratoria. Cuenta con una interfaz de salida estandarizada y un diseño muy compacto en los cinco tamaños disponibles. La serie TQF se caracteriza por un alto par de vuelco, gran rigidez y capacidad de sobrecarga.

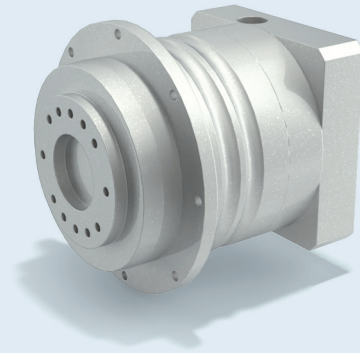

PRINCIPALES VENTAJAS

- La rigidez torsional extrema de la serie TQF garantiza una precisión óptima incluso en caso de sobrecargas frecuentes
- Montaje sólido gracias a la brida de salida estandarizada
- Optimizada para ciclos de servicio continuos (S1) o intermitentes (S5)
- Adecuada para diversos entornos gracias a su clase de protección IP65

PRINCIPALES OPCIONES

Versiones de entrada

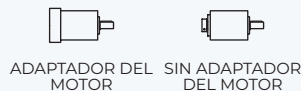

Lubricación



Tipo de servicio



ESPECIFICACIONES TÉCNICAS

Tamaños	Par nominal ⁽¹⁾ [Nm]	Rango de relación de reducción i	Juego torsional ⁽¹⁾		Rigidez torsional [Nm/arcmin]	Par de vuelco máximo [Nm]
			Reducido	Estándar		
060	30	4-100	3	5	12	115
070	70	4-100	3	5	29	318
090	200	4-100	3	5	70	430
130	400	4-100	3	5	180	1200
160	800	4-100	3	5	500	3700

1) Mejor valor disponible para cada tamaño.

REDUCTORES PLANETARIOS DE PRECISIÓN EN LÍNEA Y EN ÁNGULO RECTO

Serie TR

Además de sus excelentes prestaciones, un juego angular muy reducido, una alta capacidad de sobrecarga y una fácil instalación, la serie TR es una gama consolidada y fiable que ofrece la mejor relación calidad-precio en aplicaciones de precisión. Gracias a su modularidad excepcional, la serie TR ofrece múltiples configuraciones de diseño y un amplio rango de relaciones.

(P)

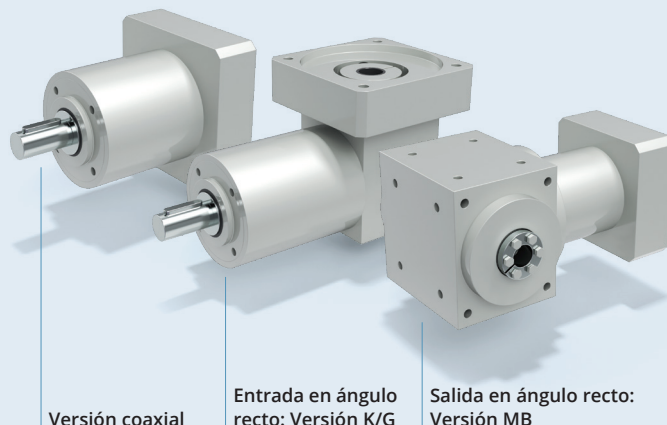

Versión coaxial

Entrada en ángulo recto: Versión K/G

Salida en ángulo recto: Versión MB

PRINCIPALES VENTAJAS

- Solución económica para aplicaciones que requieren un juego angular muy bajo y exigencias dinámicas moderadas
- Máxima flexibilidad gracias a la amplia gama de relaciones de reducción y múltiples configuraciones de diseño
- Gran variedad de configuraciones de entrada y salida
- Adecuada para diversos entornos gracias a su clase de protección IP65

PRINCIPALES OPCIONES

Versiones constructivas



Tipo de servicio



Versiones de entrada



Lubricación



Versiones de ejes de salida



Rodamientos



ESPECIFICACIONES TÉCNICAS

Tamaños	Par nominal ⁽¹⁾ [Nm]	Rango de relación de reducción i	Juego torsional ⁽¹⁾		Rigidez torsional [Nm/arcmin]	Par de vuelco máximo [Nm]
			Reducido [arcmin]	Estándar		
053	20	3-1000	-	5	1	16
060	30	3-1000	3	5	3	23
080	70	3-1000	3	5	8	155
105	170	3-1000	3	5	24	278
130	450	3-1000	3	5	45	515
160	700	3-1000	3	5	90	739
190	1000	3-1000	3	5	130	1683

1) Mejor valor disponible para cada tamaño.

REDUCTORES PLANETARIOS DE PRECISIÓN EN LÍNEA Y EN ÁNGULO RECTO



Serie MP

La serie MP se distingue por su amplio rango de par en múltiples tamaños, una modularidad excepcional gracias a sus numerosas configuraciones de diseño, un amplio rango de relaciones y una lubricación optimizada para reducir el desgaste y mejorar la eficiencia. Todo ello garantiza la máxima fiabilidad y ofrece una solución versátil para aplicaciones de posicionamiento preciso.

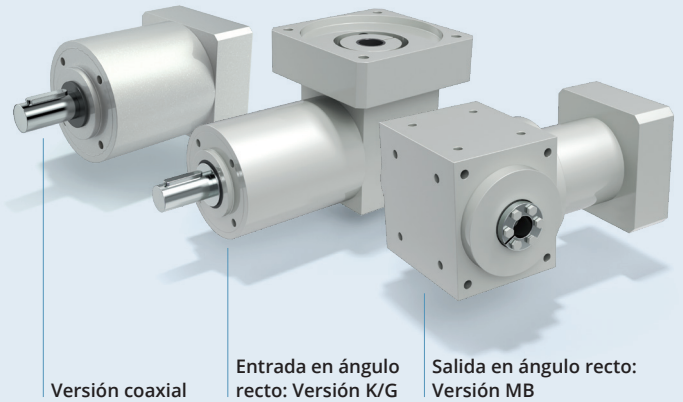

Versión coaxial

Entrada en ángulo recto: Versión K/G

Salida en ángulo recto: Versión MB

PRINCIPALES VENTAJAS

- Solución económica para aplicaciones que requieren un juego angular muy bajo y exigencias dinámicas moderadas
- Máxima flexibilidad gracias a la amplia gama de relaciones de reducción y múltiples configuraciones de diseño
- Gran variedad de configuraciones de entrada y salida
- Adecuada para diversos entornos gracias a su clase de protección IP65

PRINCIPALES OPCIONES

Versiones constructivas



Tipo de servicio



Versiones de entrada

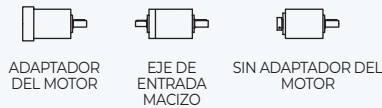

Lubricación



Versiones de ejes de salida



Versiones de rodamientos



ESPECIFICACIONES TÉCNICAS

Tamaños	Par nominal ⁽¹⁾ [Nm]	Rango de relación de reducción i	Juego torsional ⁽¹⁾		Rigidez torsional [Nm/arcmin]	Par de vuelco máximo [Nm]
			Reducido [arcmin]	Estándar		
053	20	3-1000	10	15	1	16
060	30	3-1000	10	15	3	23
080	70	3-1000	10	15	8	155 ⁽²⁾
105	170	3-1000	10	15	24	278 ⁽²⁾
130	450	3-1000	10	15	45	515
160	700	3-1000	10	15	90	739
190	1000	3-1000	10	15	130	1683

1) Mejor valor disponible en reductores de una etapa.

2) Válido para la versión con «rodamientos reforzados».

REDUCTORES PLANETARIOS DE PRECISIÓN EN LÍNEA

(E)

Serie TQFE

La serie TQFE combina una gran compacidad con una interfaz de brida estandarizada, lo que simplifica el proceso de montaje y la hace adecuada para una amplia gama de aplicaciones. Dentro de nuestra línea Effective, la serie TQFE destaca por su capacidad para seguir con precisión el movimiento dinámico gracias a su elevada rigidez torsional. La TQFE ofrece un equilibrio eficaz entre rendimiento, precisión y coste, aportando un gran valor añadido a las máquinas del cliente.

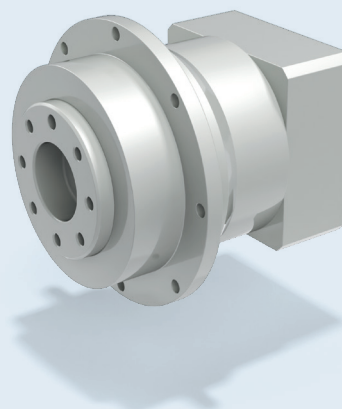

PRINCIPALES VENTAJAS

- La elevada rigidez torsional garantiza un rendimiento estable incluso en ciclos de carga intensos
- Alta compacidad
- Montaje sólido gracias a la brida de salida estandarizada, compatible con una amplia variedad de equipos industriales

PRINCIPALES OPCIONES

Versiones de entrada



Lubricación



ESPECIFICACIONES TÉCNICAS

Tamaños	Par nominal ⁽¹⁾ [Nm]	Rango de relación de reducción i	Juego torsional ⁽¹⁾		Rigidez torsional [Nm/arcmin]	Par de vuelco máximo [Nm]
			Reducido	Estándar		
060	30	3-100	5	10	6,5	12
070	65	3-100	5	10	26	50
090	155	3-100	5	10	60	110

1) Mejor valor disponible para cada tamaño.

REDUCTORES PLANETARIOS DE PRECISIÓN EN ÁNGULO RECTO



Serie TQFEK

La serie TQFEK ofrece un rendimiento optimizado y características destacadas con una excelente relación precio-valor. Su interfaz de brida estandarizada y compacta, con alta precisión de posicionamiento, la hacen adecuada para una amplia gama de aplicaciones industriales. Su diseño en ángulo recto permite reducir su tamaño y la hace ideal para instalaciones en espacios limitados.

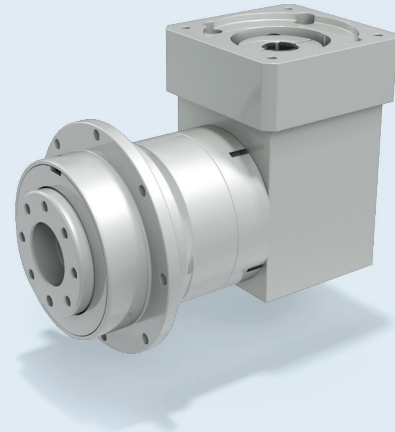

PRINCIPALES VENTAJAS

- La elevada rigidez torsional garantiza un rendimiento estable incluso en ciclos de carga intensos
- Montaje sólido gracias a la brida de salida estandarizada, compatible con una amplia variedad de equipos industriales
- Diseño compacto para instalaciones en espacios limitados

PRINCIPALES OPCIONES

Versiones de entrada

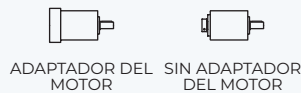

Lubricación



ESPECIFICACIONES TÉCNICAS

Tamaños	Par nominal ⁽¹⁾ [Nm]	Rango de relación de reducción i	Juego torsional ⁽¹⁾		Rigidez torsional [Nm/arcmin]	Par de vuelco máximo [Nm]
			Reducido [arcmin]	Estándar		
060	30	3-100	7	12	6,5	12
070	65	3-100	7	12	26	50
090	155	3-100	7	12	60	110

1) Mejor valor disponible para cada tamaño.

REDUCTORES PLANETARIOS DE PRECISIÓN EN LÍNEA

(E)

Serie SL

La serie SL es ideal para sistemas de transmisión por correa ultracompactos. Esta serie es la solución ideal para servomotores con correa, transportadores de precisión y todas aquellas aplicaciones que requieren alta precisión, diseño ultracompacto y gran capacidad de carga radial. Cuando la carga radial limita la selección del reductor, la serie SL es la mejor opción.

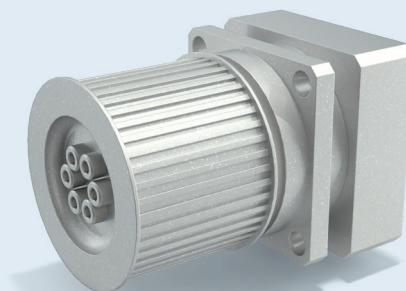

PRINCIPALES VENTAJAS

- Optimizada para sistemas de transmisión por polea de correa gracias a su diseño específico y las poleas integradas (opcional)
- Compacidad extrema
- Alta precisión en el posicionamiento

PRINCIPALES OPCIONES

Versión de entrada



ADAPTADOR DEL MOTOR



SIN ADAPTADOR DEL MOTOR

Lubricación



ESTÁNDAR



CALIDAD ALIMENTARIA

Versión de ejes de salida



CON POLEA



SIN POLEA

Versión de alta potencia (opción P)



VERSIÓN DE ALTA POTENCIA

ESPECIFICACIONES TÉCNICAS

Tamaños	Par nominal ⁽¹⁾ [Nm]	Rango de relación de reducción i	Juego torsional ⁽¹⁾		Rigidez torsional [Nm/arcmin]	Par de vuelco máximo [Nm]
			Reducido [arcmin]	Estándar		
070	30	3-100	6	12	6,5	54
090	65	3-100	6	12	12	105
120	155	3-100	6	12	45	238

1) Mejor valor disponible para cada tamaño.

REDUCTORES PLANETARIOS DE PRECISIÓN EN LÍNEA



Serie LC

Los reductores planetarios de precisión LC representan una solución flexible y una alternativa rentable que ofrece un rendimiento y una fiabilidad óptimos. El diseño de salida estandarizado para alta compatibilidad facilita las readaptaciones y proporciona un alto grado de libertad en el desarrollo de proyectos.

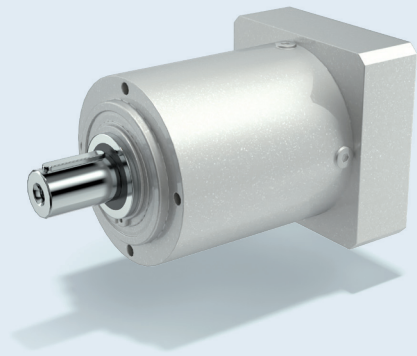

PRINCIPALES VENTAJAS

- Excelente relación potencia-precio
- Altamente fiable
- Alta compatibilidad para una fácil readaptación

PRINCIPALES OPCIONES

Versiones de entrada



ADAPTADOR DEL MOTOR



SIN ADAPTADOR DEL MOTOR



ESTÁNDAR



CALIDAD ALIMENTARIA

Versiones de ejes de salida



EJE LISO SIN CHAVETA



EJE CON CHAVETA

Versión de alta potencia (opción P)



VERSIÓN DE ALTA POTENCIA

ESPECIFICACIONES TÉCNICAS

Tamaños	Par nominal ⁽¹⁾ [Nm]	Rango de relación de reducción i	Juego torsional ⁽¹⁾		Rigidez torsional [Nm/arcmin]	Par de vuelco máximo [Nm]
			Reducido [arcmin]	Estándar		
050	12	3-100	6	12	0,9	15
070	30	3-100	6	12	3	54
090	65	3-100	6	12	12	105
120	155	3-100	6	12	30	238
155	400	3-100	6	12	50	522

1) Mejor valor disponible para cada tamaño.

REDUCTORES PLANETARIOS DE PRECISIÓN EN ÁNGULO RECTO

(E)

Serie LCK

Los reductores planetarios de precisión con diseño en ángulo recto de la serie LCK representan una solución flexible, fiable y rentable para máquinas que requieren un diseño muy compacto.

El diseño de salida estandarizado para alta compatibilidad facilita las readaptaciones y proporciona un alto grado de libertad en el desarrollo de proyectos.

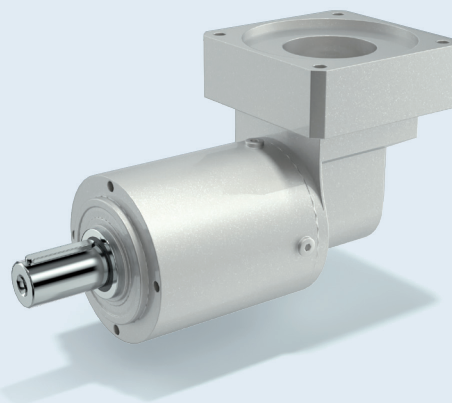

PRINCIPALES VENTAJAS

- Excelente relación potencia-precio
- Alta compatibilidad para una fácil readaptación
- Diseño en ángulo recto silencioso, ideal para configuraciones compactas en espacios limitados

PRINCIPALES OPCIONES

Versiones de entrada



Lubricación



Versiones de ejes de salida



Versión de alta potencia (opción P)



ESPECIFICACIONES TÉCNICAS

Tamaños	Par nominal ⁽¹⁾ [Nm]	Rango de relación de reducción i	Juego torsional ⁽¹⁾ Estándar [arcmin]	Rigidez torsional [Nm/arcmin]	Par de vuelco máximo [Nm]
050	12	6-100	6	0,9	15
070	30	6-100	6	2,8	54
090	60	6-100	6	11	105
120	155	6-100	6	28,4	238
155	450	6-100	6	47,9	522

1) Mejor valor disponible para cada tamaño.

REDUCTORES PLANETARIOS DE PRECISIÓN EN LÍNEA



Serie MPE

La serie MPE es una opción económica para aplicaciones con precisión de posicionamiento media. Proporciona una gran flexibilidad en cuanto a tamaños, relaciones y configuraciones de montaje, lo que permite satisfacer a una amplia gama de requisitos. El diseño de salida estandarizado para alta compatibilidad facilita las readaptaciones y proporciona un alto grado de libertad en el desarrollo de proyectos.

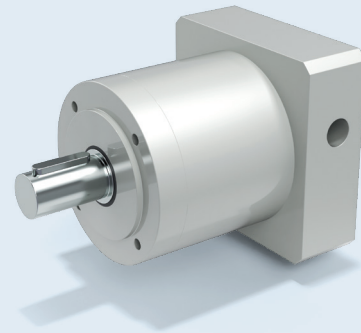

PRINCIPALES VENTAJAS

- Excelente relación calidad-precio
- Alta compatibilidad para una fácil readaptación
- Apta para una gran variedad de aplicaciones gracias a su elevada flexibilidad de diseño

PRINCIPALES OPCIONES

Versiones de entrada



Lubricación



Versiones de ejes de salida



ESPECIFICACIONES TÉCNICAS

Tamaños	Par nominal ⁽¹⁾ [Nm]	Rango de relación de reducción i	Juego torsional ⁽¹⁾		Rigidez torsional [Nm/arcmin]	Par de vuelco máximo [Nm]
			Reducido [arcmin]	Estándar		
040	12	3-100	6	12	0,9	15
060	30	3-100	6	12	3	54
080	65	3-100	6	12	12	105
120	155	3-100	6	12	30	238

1) Mejor valor disponible para cada tamaño.

REDUCTORES PLANETARIOS DE PRECISIÓN EN ÁNGULO RECTO

(E)

Serie MPEK

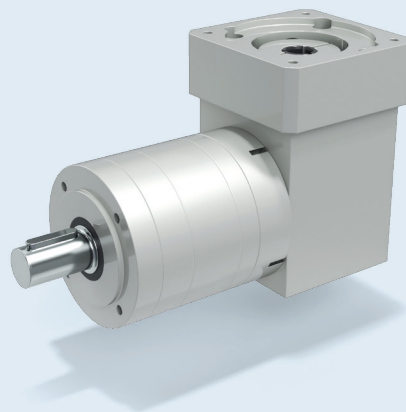

La serie MPEK ofrece rendimiento y precisión media con una excelente relación calidad-precio. El diseño de salida estandarizado para alta compatibilidad facilita las readaptaciones y proporciona un alto grado de libertad en el desarrollo de proyectos. Diseño en ángulo recto compacto, ideal para espacios reducidos.



PRINCIPALES VENTAJAS

- Excelente relación calidad-precio
- Alta compatibilidad para una fácil readaptación
- Apta para una gran variedad de aplicaciones gracias a su elevada flexibilidad de diseño
- Diseño compacto para instalaciones en espacios limitados

PRINCIPALES OPCIONES

Versiones de entrada		Lubricación		Versiones de ejes de salida	
					
ADAPTADOR DEL MOTOR	SIN ADAPTADOR DEL MOTOR	ESTÁNDAR	CALIDAD ALIMENTARIA	EJE LISO SIN CHAVETA	EJE CON CHAVETA

ESPECIFICACIONES TÉCNICAS

Tamaños	Par nominal ⁽¹⁾ [Nm]	Rango de relación de reducción i	Juego torsional ⁽¹⁾		Rigidez torsional [Nm/arcmin]	Par de vuelco máximo [Nm]
			Reducido	Estándar		
060	30	3-100	7	12	2,5	18
080	65	3-100	7	12	11	49
120	155	3-100	7	12	23,4	129

1) Mejor valor disponible para cada tamaño.

REDUCTORES PLANETARIOS DE PRECISIÓN EN ÁNGULO RECTO



Serie KR

La serie KR ofrece flexibilidad para aplicaciones en ángulo recto, ideal para espacios reducidos y movimientos de precisión media. Disponible con relaciones de transmisión 1:1, 1:2 y 1:5. La serie KR puede adaptarse a cualquier necesidad de instalación gracias a sus múltiples opciones, como eje macizo o hueco, extensión de eje simple o doble, versión con disco de contracción y con o sin brida de salida.

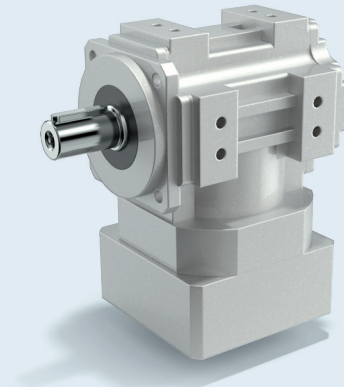

PRINCIPALES VENTAJAS

- La mejor solución para diseños de máquina compactos que requieren relaciones bajas y precisión media-alta
- Adaptable a múltiples necesidades de instalación gracias a la gran variedad de configuraciones de salida
- Las aplicaciones dinámicas pueden beneficiarse de la opción de rodamientos reforzados y del diseño específico para servicio continuo o intermitente
- Adecuada para diversos entornos gracias a su clase de protección IP65

PRINCIPALES OPCIONES

Versiones de entrada



Tipo de servicio



Lubricación



Versiones de ejes de salida

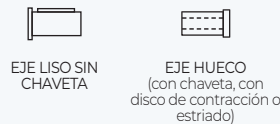

Versiones de rodamientos



Brida de salida



ESPECIFICACIONES TÉCNICAS

Tamaños	Par nominal ⁽¹⁾	Rango de relación de reducción	Juego torsional ⁽¹⁾	Rigidez torsional	Carga radial máxima
	[Nm]		Estándar		
		i	[arcmin]	[Nm/arcmin]	[N]
010	10	1-2-5	8	0,5	1000
020	24	1-2-5	8	1,4	3000 ⁽²⁾
030	55	1-2-5	8	4	4000 ⁽²⁾
040	120	1-2-5	8	11	5500 ⁽²⁾

1) Mejor valor disponible para cada tamaño

2) Válido para la versión con «rodamientos reforzados»

MOTORES ELÉCTRICOS

Bonfiglioli ofrece motores eléctricos asíncronos y síncronos, en distintos tamaños y potencias, para adaptarse a cualquier aplicación.

SOLUCIONES Y APLICACIONES

Revoluciona tu automatización industrial con nuestra innovadora gama Soluciones y Aplicaciones de motores eléctricos. Motores diseñados para superar las limitaciones tradicionales, ofreciendo alta personalización, eficiencia y rendimiento. Descubre todo el potencial de tu maquinaria y procesos con motores diseñados para responder a tus necesidades.

IE3

evox

Serie BXN/MXN

Diseñados para un rendimiento máximo, los motores de inducción trifásicos BXN/MXN ofrecen una eficiencia y fiabilidad excepcionales. Gracias a su diseño modular y a sus configuraciones personalizables, estos motores son la solución ideal para las aplicaciones industriales más exigentes. Con una conexión de 9 terminales y certificaciones internacionales, facilitan tanto la instalación como la gestión del inventario. Combinados con los convertidores de frecuencia Bonfiglioli, los motores BXN/MXN constituyen una solución integral de alto rendimiento energético.

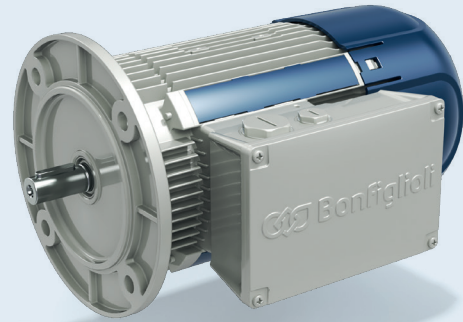

TECNOLOGÍA DE INDUCCIÓN

PRINCIPALES VENTAJAS

- Un único motor para distintos mercados
- Instalación fácil y flexible
- Espacio de montaje reducido
- Compatibilidad con tensiones internacionales con el mismo nivel de rendimiento
- Rendimiento excelente en arranques exigentes y con cargas elevadas

ESPECIFICACIONES TÉCNICAS

Tamaños	Potencia [kW]
4 polos	
63MA	0,12
63MB	0,18
71MA	0,25
71MB	0,37
80MA	0,55
80MB	0,75
90S	1,1
90L	1,5
100LA	2,2
100LB	3
112M	4
132S	5,5
132M	7,5

PRINCIPALES OPCIONES

Versiones constructivas					Motor internacional	Clase de aislamiento	Grado de protección IP
B3	B14	B5	B34	B35	CN	HASTA CLASE H	HASTA IP56
Freno	Protección anticorrosión	Resistencias	Tratamiento del bobinado	Protección del bobinado	Extensión del eje		
FRENO EN CORRIENTE CONTINUA	PALANCA DE DESBLOQUEO	HASTA C5*	RESISTENCIAS ANTICONDENSACIÓN	TROPICALIZACIÓN	DISPOSITIVOS DE PROTECCIÓN TÉRMICA		
SEGUNDO EJE	Retroalimentación		Cubierta de protección		Orientación del cable		
	CODIFICADOR	CUBIERTA TEXTIL PARA LLUVIA	CUBIERTA PARA CODIFICADOR	POSICIÓN ENTRADA CABLES			

* Los motores también pueden suministrarse con protección superficial de clase C5, conforme a la norma UNE-EN ISO 12944-2. Para más información, contacta con el servicio técnico de Bonfiglioli.

IE3-IE4

Serie BSR

La serie BSR de Bonfiglioli está compuesta por motores síncronos de reluctancia trifásicos, adecuados para una amplia gama de aplicaciones industriales.

Esta tecnología combina la fiabilidad demostrada de un motor de inducción con la alta eficiencia y el rendimiento de un motor síncrono.

Estos motores, en combinación con los convertidores de frecuencia Bonfiglioli, permiten una solución integral con control de velocidad o posición sin sensores preciso y eficiente.

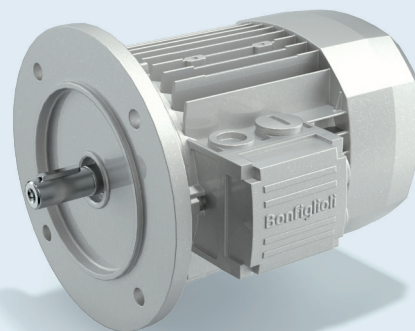

TECNOLOGÍA DE RELUCTANCIA

PRINCIPALES VENTAJAS

- Larga vida útil y resistencia a condiciones de funcionamiento extremas
- No requiere dispositivo de retroalimentación para el posicionamiento
- Uno o dos tamaños menos en comparación con los motores asíncronos
- Mantenimiento mínimo
- Solución sostenible
- Excelente rendimiento y dinámica

ESPECIFICACIONES TÉCNICAS

Tamaños		Potencia
Alta velocidad: 3000 rpm	Alto rendimiento: 1500 rpm	[kW]
	71B	0,37
	71C	0,55
	80B	0,75
	80C	1,1
71B	90S	1,5
71C	90L	2,2
80A	100LA	3
80B	100LB	4
80C	112M	5,5
90S	132S	7,5
90L	132MA	9,2
100LB	132MB	11
112M		15
132S		18,5
132MA		

PRINCIPALES OPCIONES

Versiones constructivas	Clase de aislamiento	Grado de protección IP	Extensión del eje	Cubierta de protección	Refrigeración
B3 B14 B5	HASTA CLASE H	HASTA IP56	SEGUNDO EJE	CUBIERTA TEXTIL PARA LLUVIA	VENTILACIÓN FORZADA
Resistencias	Tratamiento del bobinado	Protección anticorrosión	Protección del bobinado		
RESISTENCIAS ANTICONDENSACIÓN	TROPICALIZACIÓN	HASTA C5*	DISPOSITIVOS DE PROTECCIÓN TÉRMICA		

* Los motores también pueden suministrarse con protección superficial de clase C5, conforme a la norma UNE-EN ISO 12944-2. Para más información, contacta con el servicio técnico de Bonfiglioli.

SERVOMOTORES

Serie BMD

La serie BMD de Bonfiglioli está compuesta por motores síncronos de imanes permanentes trifásicos, con dimensiones compactas e inercia baja o media. Son aptos para aplicaciones industriales de alta dinámica y vehículos AGV/AMR.

Gracias a imanes de alta calidad, cumplen con los requisitos más exigentes de precisión, dinámica y velocidad.

Estos motores están optimizados para funcionar con convertidores de frecuencia y reductores planetarios de precisión, ofreciendo una sinergia excepcional.

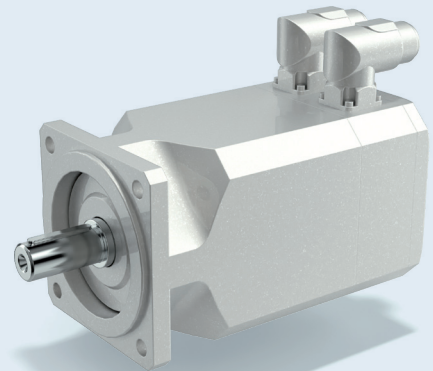

TECNOLOGÍA DE IMANES PERMANENTES

PRINCIPALES VENTAJAS

- Mayor densidad de potencia y par en comparación con los motores de inducción
- 14 tipos de retroalimentación, incluidos codificadores de seguridad
- Diferente interfaz de salida según el tamaño del motor y variedad de conectores
- El producto básico puede funcionar sin sensores con nuestros accionamientos
- Rendimiento y densidad energética optimizados, lo que reduce el par de retención
- Estructura modular para facilitar el mantenimiento

ESPECIFICACIONES TÉCNICAS

Tamaños	Rango nominal	Par de bloqueo
	[rpm]	[Nm]
65	1600...6000	0,85
65	1600...6000	1,7
65	1600...6000	2,2
82	1600...6000	3,2
82	1600...6000	4,4
102	1600...6000	4,0
102	1600...6000	7,2
102	1600...6000	9,6
118	1600...6000	5,6
118	1600...6000	10,2
118	1600...6000	14
145	1600...6000	16,8 21,5 ⁽¹⁾
145	1600...5500	22 27,5 ⁽¹⁾
170	1600...5500	34 44 ⁽¹⁾
170	1600...4500	45 60 ⁽¹⁾

(1) Motor con opción de ventilación forzada

PRINCIPALES OPCIONES

Versiones constructivas	Alimentación	Grado de protección IP	Versiones de eje	Refrigeración	Volante de inercia	Freno	
HASTA 3 INTERFACES B5 POR TAMAÑO	230 V	400 V	HASTA IP67	VENTILACIÓN FORZADA	INERCIA ADICIONAL	FRENO DE RETENCIÓN	
Retroalimentación	Protección anticorrosión	Protección del bobinado	Configuración del conector				
CODIFICADOR	RESOLVER	SIN SENSORES	HASTA C5*	DISPOSITIVOS DE PROTECCIÓN TÉRMICA	RECTO	ORIENTABLE	CON CABLES DE CONEXIÓN

* Los motores también pueden suministrarse con protección superficial de clase C5, conforme a la norma UNE-EN ISO 12944-2. Para más información, contacta con el servicio técnico de Bonfiglioli.

MOTORES ELÉCTRICOS

Bonfiglioli ofrece motores eléctricos asíncronos y síncronos, en distintos tamaños y potencias, para adaptarse a cualquier aplicación.

USO GENERAL

Motores estándar de uso general con rendimiento fiable para múltiples aplicaciones industriales. Están fabricados con materiales de calidad y sometidos a rigurosas pruebas para minimizar el tiempo de inactividad, garantizando un funcionamiento fluido y eficiente.

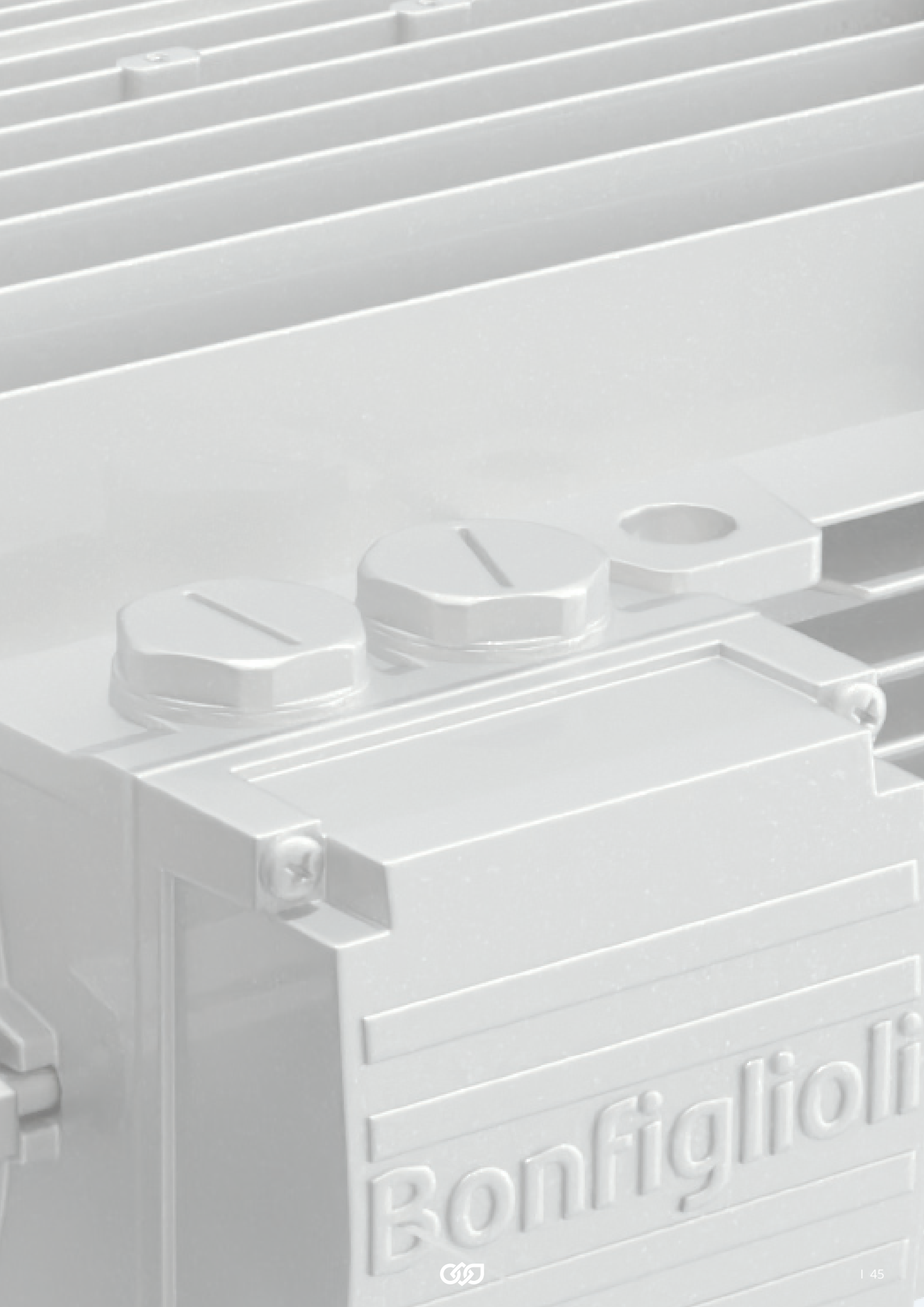

Bonfiglioli



IE2

Serie BE/ME ⁽¹⁾

La serie BE/ME de Bonfiglioli está compuesta por motores de inducción asíncronos trifásicos con una excelente relación calidad-precio, ideales para aplicaciones industriales de uso general. Motores con bastidor de aluminio disponibles en versiones IEC y compactas de 2, 4 y 6 polos.

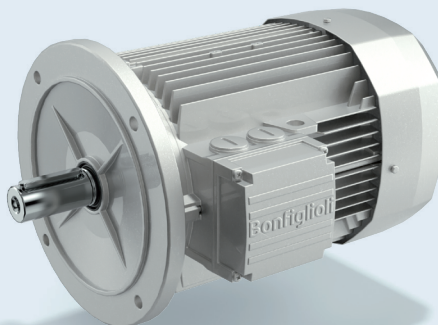

TECNOLOGÍA DE INDUCCIÓN

PRINCIPALES VENTAJAS

- Espacio de montaje reducido gracias a las bridas compactas
- Mantenimiento mínimo
- Instalación fácil y flexible
- Excelente rendimiento en aplicaciones de alta resistencia
- Gran variedad de opciones disponibles
- Disponibles con diversas certificaciones

ESPECIFICACIONES TÉCNICAS

Tamaños			Potencia
2 polos	4 polos	6 polos	[kW]
	63A		0,12
	63B		0,18
	71A		0,25
	71B		0,37
	80A		0,55
80A	80B	90S	0,75
80B	90S	100M	1,1
90SA	90LA	100LA	1,5
90L	100LA	112M	2,2
100L	100LB	132S	3
112M	112M	132MA	4
132SA	132S	160MA	5,5
132SB	132MA	160MB	7,5
132MB	132MB		9,2
160MA	160M		11
160MB	160L		15
160L	180M		18,5
	180L		22

PRINCIPALES OPCIONES

Versiónes constructivas 		Polos 		Clase de aislamiento 	Grado de protección IP 	Extensión del eje 	Refrigeración
Resistencias 	Tratamiento del bobinado 	Protección anticorrosión 	Protección del bobinado 	Freno 		Retroalimentación 	Cubierta de protección

(1) A partir del 1 de julio de 2021, la Directiva de Ecodiseño (UE) 2019/1781 introduce nuevos requisitos obligatorios de eficiencia energética para los motores de inducción. De acuerdo con esta normativa, los motores BE/ME están disponibles para servicio intermitente únicamente para potencias iguales o superiores a 0,75 kW.
 (2) Los motores pueden suministrarse con protección superficial de clase C5, conforme a la norma UNE-EN ISO 12944-2. Para más información, contacta con el servicio técnico de Bonfiglioli.

IE3

Serie BX/MX ⁽¹⁾

La serie BX/MX de Bonfiglioli está compuesta por motores de inducción asíncronos trifásicos con una excelente relación calidad-precio, ideales para aplicaciones industriales de uso general. Motores con bastidor de aluminio disponibles en versiones IEC y compactas de 2, 4 y 6 polos.

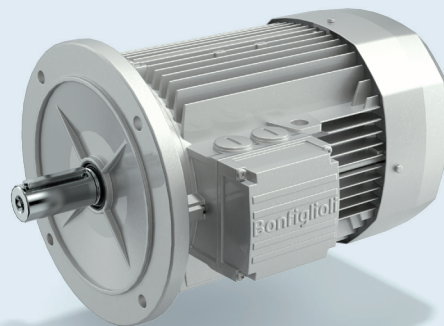

TECNOLOGÍA DE INDUCCIÓN

PRINCIPALES VENTAJAS

- Espacio de montaje reducido gracias a las bridas compactas
- Mantenimiento mínimo
- Instalación fácil y flexible
- Excelente rendimiento en aplicaciones de alta resistencia
- Gran variedad de opciones disponibles
- Disponibles con diversas certificaciones

ESPECIFICACIONES TÉCNICAS

Tamaños	Potencia [kW]
4 polos	
80B	0,75
90S	1,1
90LA	1,5
100LA	2,2
100LB	3
112M	4
132S	5,5
132MA	7,5
132MB	9,2
160M	11
160L	15
180M	18,5
180L	22
200LAK	30
225SAK	37
225SBK	45
250MAK	55
280SAK	75
280BSK	90
315SAK	110
315SBK	132
315SCK	160
315MAK	200
355MAK	250
355MBK	315
355MCK	355

PRINCIPALES OPCIONES

Versiones constructivas		Clase de aislamiento	Grado de protección IP	Extensión del eje	Refrigeración	Resistencias
B3	B14	B5	B34	B35	B5R	B14R
		HASTA CLASE H	HASTA IP56	SEGUNDO EJE	VENTILACIÓN FORZADA	RESISTENCIAS ANTICONDENSACIÓN
Tratamiento del bobinado	Protección anticorrosión	Protección del bobinado	Freno	Retroalimentación	Cubierta de protección	
TROPICALIZACIÓN	PINTURA HASTA LA CLASE C5 ⁽²⁾	DISPOSITIVOS DE PROTECCIÓN TÉRMICA	FRENO EN CORRIENTE CONTINUA	CODIFICADOR	CUBIERTA TEXTIL PARA LLUVIA	
			PALANCA DE DESBLOQUEO			
			MICROINTERRUPTOR			

(1) A partir del 1 de julio de 2023, la Directiva de Ecodiseño (UE) 2019/1781 introduce nuevos requisitos obligatorios de eficiencia energética para los motores de inducción. De acuerdo con esta normativa, los motores BX sin freno para aplicaciones de alta resistencia están disponibles para servicio intermitente únicamente en el rango de potencia de 75 a 200 kW.
 (2) Los motores pueden suministrarse con protección superficial de clase C5, conforme a la norma UNE-EN ISO 12944-2. Para más información, contacta con el servicio técnico de Bonfiglioli.



IE4

Serie BY

La serie BY de Bonfiglioli, de 75 kW a 200 kW, está compuesta por motores de inducción asíncronos trifásicos, aptos para aplicaciones industriales de uso general.

Motores con bastidor de fundición disponibles en versión IEC de 4 polos.

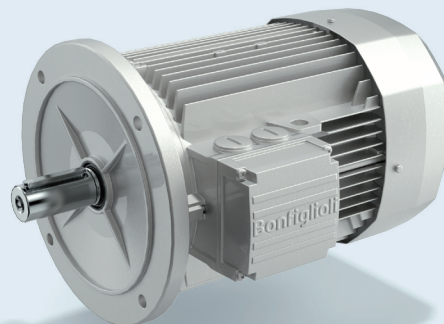

TECNOLOGÍA DE INDUCCIÓN

PRINCIPALES VENTAJAS

- Alto par a bajas revoluciones
- Mantenimiento mínimo
- Instalación fácil y flexible
- Excelente rendimiento en aplicaciones de alta resistencia
- Larga vida útil y resistencia a condiciones de funcionamiento extremas

ESPECIFICACIONES TÉCNICAS

Tamaños	Potencia [kW]
4 polos	
280SAK	75
280BSK	90
315SAK	110
315SBK	132
315SCK	160
315MAK	200

PRINCIPALES OPCIONES

<p>Versiones constructivas</p> <p>B3 B5 B35</p>			<p>Clase de aislamiento</p> <p>HASTA CLASE H</p>		<p>Grado de protección IP</p> <p>HASTA IP56</p>		<p>Extensión del eje</p> <p>SEGUNDO EJE</p>		<p>Refrigeración</p> <p>VENTILACIÓN FORZADA</p>	
<p>Resistencias</p> <p>RESISTENCIAS ANTICONDENSACIÓN</p>		<p>Tratamiento del bobinado</p> <p>TROPICALIZACIÓN</p>		<p>Protección anticorrosión</p> <p>PINTURA HASTA LA CLASE C5⁽¹⁾</p>		<p>Protección del bobinado</p> <p>DISPOSITIVOS DE PROTECCIÓN TÉRMICA</p>		<p>Retroalimentación</p> <p>CODIFICADOR PARA SERVICIO INTENSIVO</p>		<p>Cubierta de protección</p> <p>CUBIERTA PARA LLUVIA</p>

(1) Los motores pueden suministrarse con protección superficial de clase C5, conforme a la norma UNE-EN ISO 12944-2. Para más información, contacta con el servicio técnico de Bonfiglioli.

CONVERTIDORES DE FRECUENCIA

Convertidores de frecuencia Bonfiglioli para control preciso y fiable de motores eléctricos.

CONVERTIDORES DE FRECUENCIA PARA ARMARIO

Lleva tu automatización industrial al siguiente nivel con los convertidores de frecuencia para armario de Bonfiglioli, que combinan potencia, flexibilidad y control inteligente. Una amplia gama de convertidores integrables en maquinaria para máxima eficiencia y productividad.

CONVERTIDORES DE FRECUENCIA DE ALTO RENDIMIENTO

Serie AxiaVert

La serie AxiaVert (AXV) de Bonfiglioli está diseñada para ofrecer una gran flexibilidad y un rendimiento de primer nivel, lo que la hace adecuada para una amplia variedad de aplicaciones. Gracias a su sistema modular, la serie AxiaVert ofrece seguridad funcional integrada, evaluación opcional del codificador y protocolos de comunicación abiertos compatibles con los estándares de la Industria 4.0, así como una interfaz gráfica intuitiva para la puesta en servicio y la supervisión. Tanto en el mecanizado de materiales, la logística, el almacenamiento automatizado, el embalaje o el sector textil, los convertidores de frecuencia de la serie AxiaVert están optimizados para numerosas aplicaciones. La serie AxiaVert ofrece seguridad funcional adaptable, optimizando coste y rendimiento según la aplicación.



PRINCIPALES VENTAJAS

- Funciones de seguridad funcional seleccionables (hasta SIL 3 / PL e / CAT. 4)
- Amplio rango de potencias
- Comunicación versátil
- Gran flexibilidad de montaje
- Amplia compatibilidad con codificadores para distintos sistemas
- Funciones lógicas personalizables mediante PLC interno opcional (IEC 61131)
- Sistema de control PID integrado
- Varios modos de control, incluidos control de posición, velocidad o par, y control de movimiento compatible con CIA402
- Cableado simplificado con terminales desmontables de señal y potencia (hasta 15 kW)
- Macros para EPLAN⁽¹⁾

BUS DE CAMPO INTEGRADO



TECNOLOGÍA DE MOTOR CONTROLADO

(sin sensores o con retroalimentación)

- Motor asíncrono
- Motor síncrono de reluctancia
- Motor síncrono de imanes permanentes

PRINCIPALES VARIANTES

Montaje



Bus de campo



Seguridad funcional

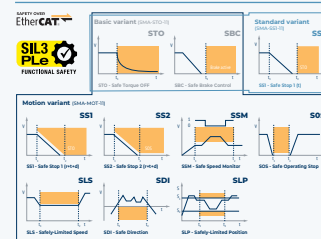

HASTA SIL 3 / PL E / CAT. 4

Evaluación de la retroalimentación

(hasta 2 canales, por ej. para lazo de velocidad y de posición)



PRINCIPALES OPCIONES

Interfaces desmontables



Placa de pantalla



Accesorios de potencia



CERTIFICACIONES



ESPECIFICACIONES TÉCNICAS

Tensión	Potencia
[V]	[kW]
200-240 (1ph) ⁽¹⁾	0,25 - 3,0 en 3 tamaños de bastidor
200-240 (3ph) ⁽¹⁾	0,25 - 9,2 en 4 tamaños de bastidor
400/480 (3ph)	0,25 - 15 en 4 tamaños de bastidor

(1) disponible en breve



CONVERTIDORES DE FRECUENCIA

Serie ANG

Los Active Next Generation (ANG) nacen para aplicaciones de control de movimiento y pueden utilizarse como servoconvertidores o como convertidores de frecuencia estándar. La serie ANG ofrece un amplio rango de potencia, desde 0,25 kW hasta 400 kW (con conexión en paralelo de accionamientos de hasta 1200 kW). Puede controlar motores asíncronos y síncronos en operaciones de lazo abierto y lazo cerrado. La comunicación por bus de campo y la evaluación del codificador están integradas de serie, lo que convierte a la serie ANG en la solución ideal para aplicaciones de control de movimiento en lazo cerrado, tales como maquinaria de embalaje, textil, de alimentación y bebidas, logística y manipulación de materiales. Para su integración en entornos con seguridad funcional, la serie ANG ofrece la función STO conforme a SIL 3 y PL e.



PRINCIPALES VENTAJAS

- Seguridad funcional mediante STO (Safe Torque Off: SIL 3 / PL e)
- Amplio rango de potencias
- Comunicación versátil
- Gran flexibilidad de montaje
- Amplia compatibilidad con codificadores para distintos sistemas
- Funciones lógicas personalizables mediante VPLC interno
- Sistema de control PID integrado
- Diferentes modos de control, incluidos control de posición, velocidad o par, y control de movimiento compatible con CiA402
- Cableado simplificado con terminales desmontables de señal y potencia (hasta 4 kW)
- Macros para EPLAN

TECNOLOGÍA DE MOTOR CONTROLADO

(sin sensores o con retroalimentación)



Motor asíncrono



Motor síncrono de imanes permanentes

PRINCIPALES VARIANTES

Montaje



Bus de campo



Seguridad funcional



Evaluación de la retroalimentación



PRINCIPALES OPCIONES

Interfaces desmontables

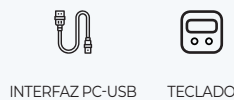

Placa de pantalla



Accesorios de potencia



CERTIFICACIONES



ESPECIFICACIONES TÉCNICAS

Tensión [V]	Potencia [kW]
200-240 (1ph)	0,25 - 3,0 en 3 tamaños de bastidor
200-240 (3ph)	0,25 - 9,2 en 4 tamaños de bastidor
400/480 (3ph)	0,25 - 400 (...1200 con conexión en paralelo) en 8 tamaños de bastidor
525 (3ph)	160 - 400 (...1200 con conexión en paralelo)
690 (3ph)	160 - 400 (...1200 con conexión en paralelo)

CONVERTIDORES DE FRECUENCIA DE ALTO RENDIMIENTO

Serie Active Cube

Active Cube (ACU) es un convertidor de frecuencia de alto rendimiento con un amplio rango de potencia, desde 0,25 kW hasta 400 kW (con conexión en paralelo de accionamientos de hasta 1200 kW). Puede controlar motores asíncronos, síncronos y síncronos de reluctancia en operaciones de lazo abierto y cerrado. Gracias a los diversos módulos opcionales de comunicación y expansión para control de E/S y evaluación del codificador, la serie ACU es ideal para una multitud de aplicaciones de alto rendimiento, tales como logística y manipulación de materiales, sistemas automáticos de almacenamiento, maquinaria textil, máquinas de embalaje, industria alimentaria y de bebidas, control de movimiento, aplicaciones de polipastos y grúas. La función STO (Safe Torque Off) conforme a SIL 3 y PL e facilita la integración en entornos con seguridad funcional.



PRINCIPALES VENTAJAS

- Seguridad funcional mediante STO (Safe Torque Off: SIL 3 / PL e)
- Amplio rango de potencias
- Comunicación versátil
- Gran flexibilidad de montaje
- Amplia compatibilidad con codificadores para distintos sistemas
- Posibilidad de personalizar la lógica con VPLC interno
- Sistema de control PID integrado
- Diferentes modos de control, incluidos control de posición, velocidad o par, y control de movimiento compatible con CiA402
- Cableado simplificado con terminales desmontables de señal y potencia (hasta 4 kW)
- Macros para EPLAN

TECNOLOGÍA DE MOTOR CONTROLADO

(sin sensores o con retroalimentación)



Motor asíncrono



Motor síncrono de reluctancia



Motor síncrono de imanes permanentes

PRINCIPALES VARIANTES

Montaje



Seguridad funcional



STO

PRINCIPALES OPCIONES

Bus de campo



Evaluación de la retroalimentación y E/S



Interfaces desmontables

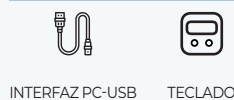

INTERFAZ PC-USB

TECLADO

Placa de pantalla



PLACA DE PANTALLA

Accesorios de potencia



RESISTENCIAS DE FRENADO

REACTANCIAS DE RED

FILTROS EMC

CERTIFICACIONES



ESPECIFICACIONES TÉCNICAS

Tensión [V]	Potencia [kW]
200-240 (1ph)	0,25 - 3,0 en 3 tamaños de bastidor
200-240 (3ph)	0,25 - 9,2 en 4 tamaños de bastidor
400/480 (3ph)	0,25 - 400 (...1200 con conexión en paralelo) en 8 tamaños de bastidor
525 (3ph)	160 - 400 (...1200 con conexión en paralelo)
690 (3ph)	160 - 400 (...1200 con conexión en paralelo)

CONVERTIDORES DE FRECUENCIA ESTÁNDAR

Serie Agile

La serie Agile (AGL) es una solución flexible para aplicaciones estándar, como logística y manipulación de materiales (por ejemplo: vidrio, madera, mármol), maquinaria textil, alimentación y bebidas, máquinas de embalaje, cerámica y aplicaciones de polipastos. La serie de convertidores de frecuencia Agile cuenta con tres tamaños mecánicos para potencias entre 0,12 y 11 kW, con control en lazo abierto para motores asíncronos y síncronos. Para su integración en entornos con seguridad funcional, la serie AGL ofrece la función STO conforme a SIL 2 y PL d.



PRINCIPALES VENTAJAS

- Mayor seguridad gracias a STO (Safe Torque Off: SIL 2 / PL d)
- Diseño compacto para espacios limitados
- Comunicación versátil
- Fácil configuración y diagnóstico con teclado integrado
- Gran flexibilidad de montaje
- Posibilidad de personalizar la lógica con VPLC interno
- Sistema de control PID integrado
- Macros para EPLAN

BUS DE CAMPO INTEGRADO



TECNOLOGÍA DE MOTOR CONTROLADO

(sin sensores)



Motor asíncrono



Motor síncrono de imanes permanentes

PRINCIPALES VARIANTES

Montaje



Seguridad funcional



PRINCIPALES OPCIONES

Bus de campo



Interfaces desmontables



INTERFAZ PC-USB

Placa de pantalla



PLACA DE PANTALLA

Accesorios de potencia



RESISTENCIAS DE FRENADO

REACTANCIAS DE RED

FILTROS EMC

CERTIFICACIONES



ESPECIFICACIONES TÉCNICAS

Tensión	Potencia
[V]	[kW]
200-240 (1ph)	0,12 - 3,0 en 2 tamaños de bastidor
200-240 (3ph)	0,25 - 7,5 en 3 tamaños de bastidor
400/480 (3ph)	0,25 - 11 en 3 tamaños de bastidor

CONVERTIDORES DE FRECUENCIA BÁSICOS

Serie S2U

Nuestros convertidores de frecuencia S2U están diseñados para aplicaciones básicas y se integran rápidamente en las máquinas. La serie S2U está disponible en dos tamaños mecánicos, con potencias que van desde 0,20 kW hasta 2,2 kW para uso monofásico a 230 V. Los S2U ya vienen preajustados para los motores asíncronos controlados en lazo abierto correspondientes. Además, es posible ajustar su funcionamiento básico a través de un conjunto de 30 parámetros. S2U es nuestra solución para aplicaciones compactas y económicas, como bombas, ventiladores y manipulación de materiales, incluyendo máquinas de embalaje y textiles.



PRINCIPALES VENTAJAS

- Diseño ultracompacto para armarios reducidos
- Ajuste de velocidad sencillo mediante potenciómetro integrado
- Mayor robustez gracias al diseño sin ventilador
- Sistema de control PID integrado
- Instalación sencilla con el teclado de mando integrado, basada en los parámetros esenciales
- Instalación avanzada con ajuste adicional de parámetros
- Macros para EPLAN

BUS DE CAMPO INTEGRADO



TECNOLOGÍA DE MOTOR CONTROLADO

(sin sensores)



Motor asíncrono

PRINCIPALES VARIANTES

Montaje



EN LA PARED
(DE SERIE)

PRINCIPALES OPCIONES

Montaje en carril DIN



CARRIL DIN

Interfaces desmontables



INTERFAZ PC-USB

CERTIFICACIONES



ESPECIFICACIONES TÉCNICAS

Tensión	Potencia
[V]	[kW]
200-240 (1ph)	0,2 - 2,2 en 2 tamaños de bastidor

CONVERTIDORES DE FRECUENCIA BÁSICOS

Serie S2U IP66

Los convertidores de frecuencia de la serie S2U IP66 están disponibles en tres tamaños mecánicos, con potencias que van desde 0,40 kW hasta 18,5 kW. Los S2U ya vienen preajustados para los motores asíncronos controlados en lazo abierto correspondientes. S2U IP66 es nuestra solución compacta, robusta y económica para aplicaciones en entornos difíciles, como bombas, ventiladores y cintas transportadoras. Con un simple ajuste de los parámetros avanzados, los convertidores de frecuencia S2U IP66 también se adaptan a aplicaciones en los sectores de embalaje, textil, procesamiento de materiales, industria de la madera y alimentación y bebidas. La función de disipación de calor ha sido diseñada específicamente para condiciones ambientales extremas, con presencia de polvo, humedad y agentes químicos de limpieza.



PRINCIPALES VENTAJAS

- Convertidor robusto IP66 para entornos industriales exigentes
- Interruptor de alimentación integrado para una instalación sencilla y desconexión inmediata
- Ajuste de velocidad sencillo mediante el potenciómetro integrado
- Mayor robustez gracias al diseño sin ventilador
- Sistema de control PID integrado
- Asistencia avanzada para la instalación gracias al teclado integrado con ajuste de parámetros ampliable
- Posibilidad de personalizar la lógica mediante un PLC interno con diagrama en escalera

BUS DE CAMPO INTEGRADO



TECNOLOGÍA DE MOTOR CONTROLADO

(sin sensores)



Motor asíncrono

PRINCIPALES VARIANTES

Montaje



EN LA PARED (DE SERIE)

Grado de protección IP



HASTA IP66

PRINCIPALES OPCIONES

Interfaces desmontables



INTERFAZ PC-USB

CERTIFICACIONES



ESPECIFICACIONES TÉCNICAS

Tensión	Potencia
[V]	[kW]
200-240 (1ph)	0,2 - 2,2 en 2 tamaños de bastidor
400/480 (3ph)	0,75 - 18,5 en 4 tamaños de bastidor

CONVERTIDORES DE FRECUENCIA PARA ARMARIO

SISTEMAS DE REGENERACIÓN ACTIVA

Serie AEC

Décadas de experiencia en convertidores electrónicos industriales y energías renovables han permitido a Bonfiglioli ofrecer una solución eficaz para la recuperación de la energía de frenado. Esta solución se materializa con los nuevos convertidores Active Regenerative System (AEC). En un gran número de aplicaciones industriales con control eléctrico, la inercia de los mecanismos en movimiento puede hacer que los motores eléctricos actúen como frenos, convirtiendo la energía cinética en energía eléctrica. En los procesos regenerativos, esta energía se devuelve a la red.

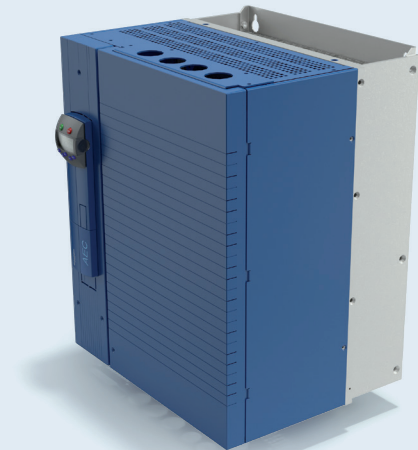

PRINCIPALES VENTAJAS

- Ahorro energético mediante recuperación de energía cinética o de frenado
- Menor disipación de calor al alimentar la red en lugar de una resistencia de frenado
- Estabilización de la calidad de la red mediante una arquitectura de alimentación frontal
- Compatibilidad con los convertidores Bonfiglioli ACU y ANG
- Factor de potencia ajustable
- Tensión del bus de corriente continua regulable

CONTROLES DE ALIMENTACIÓN



Control de alimentación de corriente de onda cuadrada



Control de alimentación de corriente sinusoidal

PRINCIPALES VARIANTES

Montaje



PRINCIPALES OPCIONES

Bus de campo



E/S



Interfaces desmontables



Placa de pantalla



Accesorios de potencia



CERTIFICACIONES



ESPECIFICACIONES TÉCNICAS

Tensión	Potencia
[V]	[kW]
320..440 (3ph)	9,7 - 173,2 kVA en tamaños de bastidor 3..7

CONVERTIDORES DE FRECUENCIA

Convertidores de frecuencia Bonfiglioli para control preciso y fiable de motores eléctricos.

CONVERTIDORES DE FRECUENCIA DESCENTRALIZADOS

Apuesta por el futuro de la automatización industrial con los convertidores de frecuencia descentralizados Bonfiglioli, donde convergen potencia compacta, flexibilidad sin igual y control inteligente. Convertidores montados directamente sobre el motor para mayor eficiencia: una solución rentable que ahorra espacio y te permite alcanzar el máximo rendimiento incluso en los entornos más exigentes.

Bonfiglioli



CONVERTIDORES DE FRECUENCIA INTEGRADOS

Serie DGM

Los convertidores de frecuencia descentralizados Bonfiglioli de la serie DGM son aptos para motores asíncronos de inducción. Están diseñados exclusivamente para uso industrial o profesional y pueden suministrarse como solución integral o por separado para montaje en la pared.

El diseño y la instalación resultan más rápidos en comparación con los convertidores instalados en armarios eléctricos, ya que se eliminan cables largos, se agilizan las conexiones eléctricas y se reducen las dimensiones del armario.

Gracias a su concepto de carcasa robusta y resistente a las vibraciones, así como a sus múltiples funciones y opciones, nuestra solución de alto rendimiento es perfecta para bombas y ventilación.



PRINCIPALES VENTAJAS

- Sistema simplificado con cableado optimizado
- Mayor seguridad gracias a STO (SIL3/PLe)
- Comunicación versátil con distintos buses de campo
- Posibilidad de personalizar la lógica directamente en el PLC interno del convertidor
- Protección térmica incluida
- Sistema de control PID integrado

BUS DE CAMPO INTEGRADO



TECNOLOGÍA DE MOTOR CONTROLADO



Motores asíncronos

PRINCIPALES VARIANTES

Bus de campo



Regulación de frecuencia	Grado de protección IP	Seguridad funcional	Montaje	
POTENCIÓMETRO	HASTA IP65	SIL3 PLe FUNCTIONAL SAFETY	INTEGRADO	EN LA PARED
E/S digitales y analógicas	MMI	Rectificador de freno		
HASTA 4 E. DIGITALES + 2 S. DIGITALES + 2 E. ANALÓGICAS + 1 S. ANALÓGICA	MANDO PORTÁTIL	RECTIFICADOR		

CERTIFICACIONES



ESPECIFICACIONES TÉCNICAS

Serie	Tamaños	Potencia [kW]
DGM1	A	0,37 - 1,1
	A	0,55 - 1,5
DGM3	B	2,2 - 4,0
	C	5,5 - 7,5
	D	11 - 22

CONVERTIDORES DE FRECUENCIA DESCENTRALIZADOS

CONVERTIDORES DE FRECUENCIA INTEGRADOS

Serie DGM Modular

Los convertidores de frecuencia descentralizados Bonfiglioli de la serie DGM Modular son adecuados para el control de motores síncronos de imanes permanentes, motores síncronos de reluctancia y motores asíncronos de inducción. Están diseñados exclusivamente para uso industrial o profesional y pueden suministrarse como solución descentralizada integral o por separado para montaje en la pared. El diseño y la instalación resultan más rápidos en comparación con los convertidores para armarios, ya que se eliminan cables largos, se agilizan las conexiones eléctricas y se reducen las dimensiones del armario. Gracias a su concepto de carcasa robusta y resistente a las vibraciones, así como a sus múltiples funciones y opciones, nuestra solución de alto rendimiento es perfecta para los sectores de embalaje, logística, manipulación de materiales, alimentación y bebidas, mecanizado de materiales y bombas.



PRINCIPALES VENTAJAS

- Sistema simplificado con cableado optimizado
- Mayor seguridad gracias a STO (SIL2/PLD)
- Comunicación versátil con distintos buses de campo
- Control vectorial sin sensores ni retroalimentación
- Posibilidad de personalizar la lógica directamente en el PLC interno del convertidor
- Posibilidad de controlar distintas tecnologías de motor
- Protección térmica

BUS DE CAMPO INTEGRADO



TECNOLOGÍA DE MOTOR CONTROLADO

- Motores asíncronos
- Motores síncronos de reluctancia
- Motores de imanes permanentes

PRINCIPALES VARIANTES

Bus de campo*		MMI			
EtherCAT	PROFINET	SERCOS	EtherNet/IP	MANDO PORTÁTIL	MMI INTEGRADA
Conectores para red eléctrica	Grado de protección IP	Regulación de frecuencia	Interruptor principal		
HARTING	QUICKON	HASTA IP65	POTENCIÓMETRO	INTERRUPTOR PRINCIPAL	
Seguridad funcional	Montaje	E/S digitales	Rectificador de freno		
STO	INTEGRADO	EN LA PARED	HASTA 3 E. DIGITALES+1 S. DIGITAL	RECTIFICADOR	

CERTIFICACIONES



ESPECIFICACIONES TÉCNICAS

Tamaños	Potencia [kW]		
A	0,55 - 2,2		
B		2,2 - 5,5	
C			5,5 - 11
D			11 - 30

* Todos los buses de campo están disponibles como opción adicional además de los ya incluidos.



HERRAMIENTAS DE INGENIERÍA DIGITAL

Gracias a un potente conjunto de herramientas software y plataformas online, desarrolladas en colaboración con los principales líderes del mercado, Bonfiglioli facilita el diseño ágil y eficiente de aplicaciones personalizadas, simplificando y haciendo más fiable la selección y dimensionamiento de componentes y el diseño completo del sistema de transmisión.

Los datos técnicos siempre actualizados permiten crear combinaciones de componentes precisas y optimizadas, asegurando el mejor equilibrio entre coste, rendimiento y eficiencia energética en el diseño del sistema de transmisión de movimiento.

Además, gracias a su amplio conocimiento sobre soluciones industriales, el equipo de ingeniería de Bonfiglioli está siempre disponible para asistir a los clientes en sus procesos de selección y diseño, ofreciendo soporte técnico de alta calidad para el desarrollo de aplicaciones específicas.



2535
878

MODEL:428

GMB

AI is being used today to enable collaborative robot
on predictive analytics, improving recruitment and
and optimizing equipment and plant effectiveness
potential scope for AI in manufacturing. Many
the most invested in by the global venture capita
that originate from AI, called cognitive technologi
computer vision, natural language processing, se
optimization, data-based systems, and planning
machine learning refers to the ability of con
exposure to data, without the need to follow exp

Much as the computing industry has moved from
to a PC to a mobile stage, with each stage markin
improvements in computing power while shrinkin
could be headed for the same trajectory. What th
soon when each of us could have teams of perso
us around in our daily lives, doing everything fr
our jobs to cleaning our arteries, and communic
each other as part of swarm intelligence.

7239
572



EPLAN



MEJORA TU DISEÑO ELÉCTRICO

La fuerte competencia está obligando a los fabricantes de máquinas e integradores de sistemas a entregar equipos con mayor rendimiento y menores costes operativos en plazos reducidos, lo que supone un notable aumento de la complejidad en el proceso de diseño de máquinas.

 DOCUMENTACIÓN	 SOPORTE MULTILINGÜE	 DATOS COMERCIALES	 DATOS LÓGICOS	 DATOS 2D/3D	 DATOS DE PRODUCCIÓN
--	--	--	--	--	--

LOS RETOS EN EL DISEÑO DEL SISTEMA

Bonfiglioli y EPLAN trabajan conjuntamente para ofrecer soluciones de ingeniería eficientes, orientadas a reducir la brecha entre el concepto inicial y su desarrollo, programación y puesta en marcha.

- **Mejor calidad de la documentación:** el portal de datos de EPLAN proporciona a los usuarios datos actualizados sobre los componentes de numerosos fabricantes, evitando la recopilación manual y reduciendo el riesgo de errores.
- **Diseño del sistema más rápido:** gracias a la inclusión de información macro, plantillas funcionales, datos de producción y esquemas, EPLAN permite a los usuarios añadir fácilmente las plantillas de dibujo de Bonfiglioli en sus planos eléctricos, reduciendo el tiempo de planificación del armario.

PRODUCTOS BONFIGLIOLI DISPONIBLES EN EL PORTAL DE DATOS EPLAN

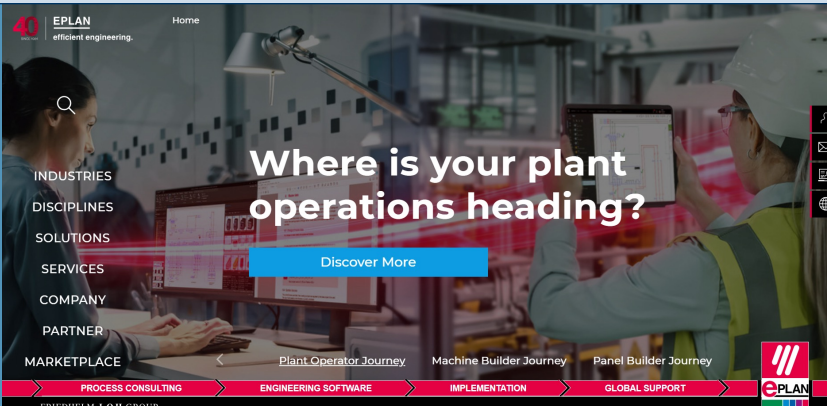

INDUSTRIES
DISCIPLINES
SOLUTIONS
SERVICES
COMPANY
PARTNER
MARKETPLACE

Where is your plant operations heading?
Discover More

Plant Operator Journey | Machine Builder Journey | Panel Builder Journey

PROCESS CONSULTING | ENGINEERING SOFTWARE | IMPLEMENTATION | GLOBAL SUPPORT

FRIEDHELM LOH GROUP

 SERIE ACTIVE NEXT GENERATION	 SERIE ACTIVE CUBE	 SERIE AGILE	 SERIE AXIAVERT
--	---	--	--

SMART SIZER



DIMENSIONAMIENTO COMPLETO DE LAS SOLUCIONES DE TRANSMISIÓN Y ACCIONAMIENTO

Smart Sizer es una herramienta de software que presta asistencia a los clientes en el dimensionamiento de los servosistemas multieje completos, compresores motores, reductores y servoaccionamientos, hasta 50 ejes en configuración compartida o autónoma.



HERRAMIENTA DE DIMENSIONAMIENTO MECATRÓNICO INTUITIVO PARA CLIENTE Y CAE

Con Smart Sizer los clientes pueden seleccionar, dimensionar y diseñar sus aplicaciones personalizadas y de altas prestaciones. Además, gracias al conocimiento exhaustivo de los productos, el equipo de ingenieros Bonfiglioli utiliza Smart Sizer para prestar un servicio de asistencia a los clientes de alto nivel, mediante el desarrollo de soluciones de ingeniería optimizadas, eficientes desde el punto de vista energético y personalizadas para satisfacer las exigencias individuales.

PRODUCTOS BONFIGLIOLI DISPONIBLES EN SMART SIZER



SERIE DRIVES



SERIE MOTORES ASÍNCRONOS



SERIE MOTORES SÍNCRONOS



SERIE REDUCTORES INDUSTRIALES



SERIE REDUCTORES EPICICLOIDALES DE PRECISIÓN

SOFTWARE DE SELECCIÓN DE PRODUCTOS Y GESTIÓN DE PEDIDOS

Bonfiglioli Shop es la plataforma de e-business creada para facilitar la compra y configuración de productos por parte de los clientes. Totalmente integrada con la base de datos de productos Bonfiglioli, ofrece mayor flexibilidad para crear soluciones y realizar el seguimiento de los pedidos.



UNA PLATAFORMA DE E-BUSINESS COMPLETA PARA TENER EL CONTROL TOTAL DE TUS SOLUCIONES

Bonfiglioli Shop asiste en la selección de productos para cada necesidad, y también ofrece soporte para el diseño y la gestión de pedidos. El sistema acelera considerablemente la selección y el proceso de envío de pedidos, garantizando además una mayor seguridad y precisión.

Gracias a la tecnología basada en la web, los clientes pueden mantenerse conectados con el servicio técnico de Bonfiglioli las 24 horas del día, los 365 días del año, desde cualquier lugar del mundo. Los clientes registrados tienen acceso a especificaciones técnicas y planos actualizados de forma constante, creados específicamente para la designación exacta del producto que necesitan. También está disponible la asistencia en línea para ayudar a los usuarios a:

- configurar los productos Bonfiglioli
- descargar datos técnicos y planos en 3D y 2D
- recibir asistencia de Bonfiglioli durante la selección del producto



SIEMPRE AL LADO DE NUESTROS CLIENTES, EN TODO EL MUNDO

Nuestra presencia internacional nos permite estar siempre donde nuestros clientes nos necesitan. Creemos que una comprensión profunda de los requisitos de la aplicación, tanto técnicos como medioambientales, marca la diferencia a la hora de ofrecer los productos y servicios adecuados con la mayor rapidez posible.

Ofrecemos soporte completo durante todo el ciclo de vida del producto, desde la selección hasta el servicio posventa.



LEAN
MANUFACTURING



INDUSTRIA 4.0



TIEMPOS DE
ENTREGA RÁPIDOS



PRESENCIA MUNDIAL

Bonfiglioli ha globalizado su producción a lo largo de los años. Actualmente, operamos 14 plantas de fabricación en todo el mundo para atender a los clientes en sus mercados locales de manera más eficaz. Nuestras plantas en Italia, Alemania, Estados Unidos, Brasil, India, China, Vietnam y Eslovaquia conforman una red de distribución muy eficiente.

La excelencia es nuestra prioridad número uno.

Utilizamos las tecnologías más avanzadas para optimizar nuestra producción diaria. Bonfiglioli está plenamente comprometida con un entorno laboral más sostenible y apoya varias iniciativas locales.

Todo el personal de Bonfiglioli cuida hasta el más mínimo detalle para asegurar que nuestros clientes reciban productos y servicios de calidad superior.



NUESTRA PRESENCIA GLOBAL

Gracias a una red internacional de filiales y plantas de producción estrechamente interconectadas, garantizamos los mismos altos niveles de calidad Bonfiglioli en todo momento y en todo el mundo. Nuestra presencia directa en los mercados locales es un elemento clave de nuestro éxito: nuestra familia incluye 17 plantas de producción, 23 sedes comerciales y más de 550 distribuidores a nivel global.

Proporcionamos soluciones completas y eficientes al mercado mundial y brindamos apoyo a nuestros clientes con servicios dedicados, desde la co-ingeniería hasta la asistencia posventa.



17
PLANTAS DE PRODUCCIÓN



23
SEDES COMERCIALES



80
PAÍSES



550
DISTRIBUIDORES



~5,000
PERSONAS

AUSTRALIA

Bonfiglioli Transmission (Aust.) Pty Ltd
2, Cox Place Glendenning NSW 2761
Locked Bag 1000 Plumpton NSW 2761
Tel. +61 2 8811 8000



BRASIL

Bonfiglioli Redutores do Brasil Ltda
Av. Osvaldo Fregonezi, 171, cjs 31 e 44
CEP 09851-015 - São Bernardo do Campo
São Paulo
Tel. +55 11 4344 2322



CHINA

Bonfiglioli Drives (Shanghai) Co. Ltd.
#68, Hui-Lian Road, QingPu District,
201707 Shanghai
Tel. +86 21 6700 2000



Selcom Electronics (Shanghai) Co., Ltd
A7, No.5399, Waiqingsong Road, QingPu
District,

201707 Shanghai
Tel. +86 21 6010 8100



A24, No.5399, Waiqingsong Road, QingPu
District,
201707 Shanghai
Tel. +86 21 6010 8100



FRANCIA

Bonfiglioli Transmission S.A.S.
14 Rue Eugène Pottier
Zone Industrielle de Moimont II
95670 Marly la Ville
Tel. +33 1 34474510



ALEMANIA

Bonfiglioli Deutschland GmbH
Sperberweg 12 - 41468 Neuss
Tel. +49 0 2131 2988 0



Bonfiglioli Deutschland GmbH

Europark Fichtenhain B6 - 47807 Krefeld
Tel. +49 0 2151 8396 0



O&K Antriebstechnik GmbH

Ruhrallee 8-12 - 45525 Hattingen
Tel. +49 0 2324 2050 1



INDIA

Bonfiglioli Transmission Pvt. Ltd.
Mobility & Wind Industries
AC 7 - AC 11 Sidco Industrial Estate
Thirumudivakkam Chennai - 600 044
Tel. +91 844 844 8649



Industry & Automation Solutions

Survey No. 528/1,
Perambakkam High Road Mannur
Village,
Sriperumbudur Taluk Chennai - 602 105
Tel. +91 844 844 8649



Industry & Automation Solutions

Plot No.A-9/5, Phase IV MIDC Chakan,
Village Nighoje Pune - 410 501
Tel. +91 844 844 8649



ITALIA

Bonfiglioli Riduttori S.p.A.
Industry & Automation Solutions
Via Cav. Clementino Bonfiglioli, 1
40012 Calderara di Reno
Tel. +39 051 6473111



Industry & Automation Solutions

Via Sandro Pertini, lotto 7b
20080 Carpiano
Tel. +39 02985081



Mobility & Wind Industries

Via Enrico Mattei, 12 Z.I. Villa Selva
47122 Forlì
Tel. +39 0543 789111



Industry & Automation Solutions

Via Unione, 49 - 38068 Rovereto
Tel. +39 0464 443435/36



Selcom Group S.p.A.

Via Achille Grandi, 5
40013 Castel Maggiore (BO)
Tel. +39 051 6387111



Via Marino Serenari, 18
40013 Castel Maggiore (BO)
Tel. +39 051 6387111



Via Cadriano, 19
40057 Cadriano (BO)
Tel. +39 051 6387111



NUEVA ZELANDA

Bonfiglioli Transmission (Aust.) Pty Ltd
88 Hastie Avenue, Mangere Bridge,
2022 Auckland
PO Box 11795, Ellerslie
Tel. +64 09 634 6441



SINGAPUR

Bonfiglioli South East Asia Pte Ltd
8 Boon Lay Way, #04-09,
8@Tadehub 21, Singapore 609964
Tel. +65 6268 9869



ESLOVAQUIA

Bonfiglioli Slovakia s.r.o.
Robotnícka 2129
Považská Bystrica, 01701 Slovakia
Tel. +421 42 430 75 64



SUDÁFRICA

Bonfiglioli South Africa Pty Ltd.
55 Galaxy Avenue, Linbro Business Park,
Sandton, Johannesburg
2090 South Africa
Tel. +27 11 608 2030



ESPAÑA

Tecnotrans Bonfiglioli S.A
Avinguda del Ferrocarril, nº 14,
Polígono Industrial Can Estapé
08755 Castellbisbal - Barcelona
Tel. +34 93 447 84 00



TURQUÍA

Bonfiglioli Türkiye Jsc
Atatürk Organize Sanayi Bölgesi,
10007 Sk. No. 30
Atatürk Organize Sanayi Bölgesi,
35620 Çiğli - Izmir
Tel. +90 0 232 328 22 77



REINO UNIDO

Bonfiglioli UK Ltd.
Unit 1 Calver Quay, Calver Road, Winwick
Warrington, Cheshire - WA2 8UD
Tel. +44 1925 852667



ESTADOS UNIDOS

Bonfiglioli USA Inc.
3541 Hargrave Drive
Hebron, Kentucky 41048
Tel. +1 859 334 3333



VIETNAM

Bonfiglioli Vietnam Co. Ltd.
Lot C-9D-CN, My Phuoc 3 Industrial Park,
Thoi Hoa ward, Ben Cat city, Binh Duong
province, Vietnam
Tel. +84 274 3577411





Nuestro compromiso con la excelencia, la innovación y la sostenibilidad es firme. Nuestro equipo crea, distribuye y repara soluciones de transmisión de potencia y accionamiento de categoría mundial para que el mundo siga en movimiento.

CASA MATRIZ

Bonfiglioli S.p.A

Via Cav. Clementino Bonfiglioli, 1
40012 Calderara di Reno - Bologna (Italy)
Tel. +39 051 6473111



REDUCE,
REUTILIZA,
RECICLA.
DESCARGA ESTE
CATÁLOGO:

